

MATRIX

T1x
T3x

T1xe
T3xe

T3xm
T3xh





3	ENGLISH
13	繁體中文
23	日本語
33	ةپبرعلا



CONSOLE GUIDE

SERIAL NUMBER LOCATIONS

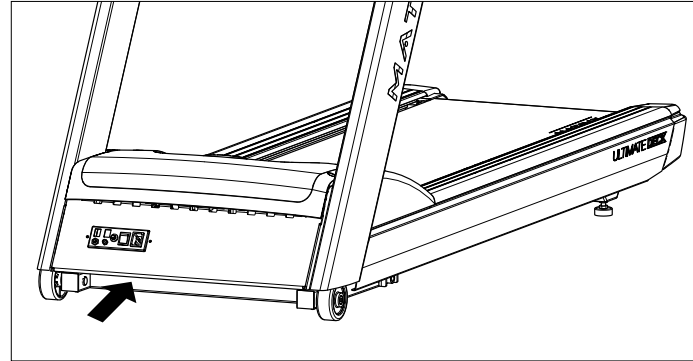
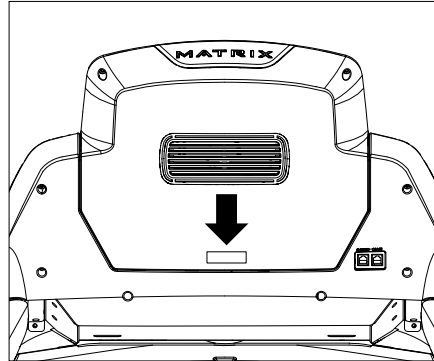

Before proceeding, find the serial numbers located on barcode stickers and enter them in the spaces provided below.

CONSOLE SERIAL NUMBER

FRAME SERIAL NUMBER

MODEL

 T1x T3x T1xe T3xe T3xm T3xh

* Use the information above when calling for service.



T1x

ENGLISH



T1X CONSOLE DESCRIPTION

The Matrix machine is inspected before it is packaged. It is shipped in two pieces: the base and the console. Carefully unpack the unit and dispose of the box material. Note: There is a thin protective sheet of clear plastic on the overlay of the console that should be removed before use.

- A) WORKOUT KEYS:** Simple program view and selection buttons. Press Fitness Test button to cycle through available tests.
- B) GO:** One Touch Start.
- C) ENTER:** To confirm each program setting.
- D) BACK:** Go to previous program setting.
- E) NUMBER KEYPAD:** Allows for easy number inputs.
- F) UP/DOWN INCLINE:** Adjust incline and make program selections.
- G) UP/DOWN SPEED:** Adjust speed and make program selections.
- H) UP/DOWN TIME:** Adjust workout time.
- I) TOGGLE DISPLAY:** Cycles between 3 rows of workout information displayed in LED window. The console will automatically cycle between the workout information if the Toggle Display button is pushed and held down for 3 seconds.
- J) EMERGENCY STOP / IMMOBILIZATION:** To stop all functions and immobilize the unit. The emergency stop on this treadmill must be returned to its original position in order to allow normal operation of the unit.
- K) STOP:** Ends workout and shows workout summary data.
- L) PAUSE:** Pauses workout. Pause duration can be set in manager or engineering mode.
- M) COOL DOWN:** Puts treadmill into Cool Down mode. Cool Down time is dependent on the length of the workout.
- N) USB PORT:** Used for software updates only.



T3x

ENGLISH

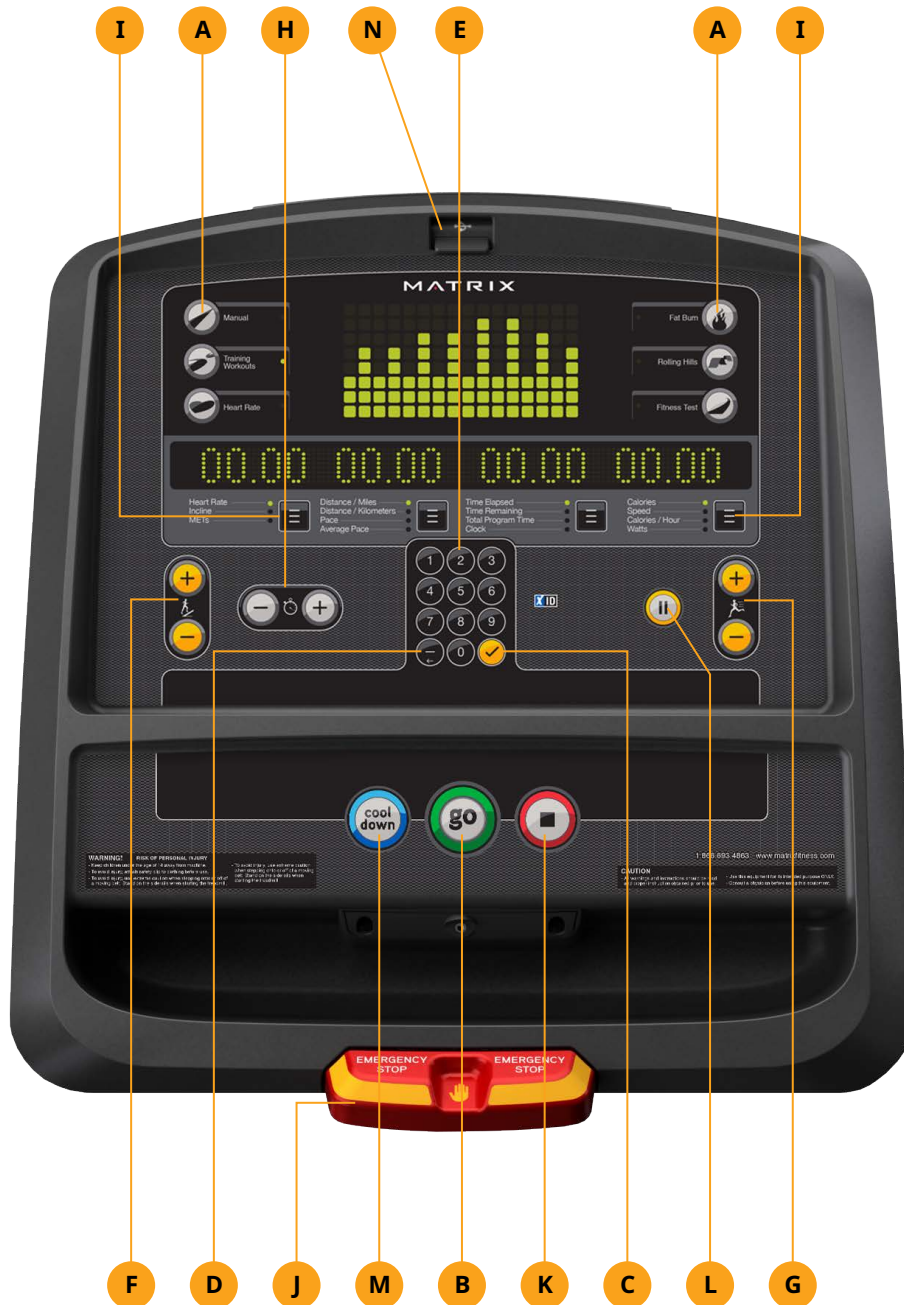

T3X CONSOLE DESCRIPTION

The Matrix machine is inspected before it is packaged. It is shipped in two pieces: the base and the console. Carefully unpack the unit and dispose of the box material. Note: There is a thin protective sheet of clear plastic on the overlay of the console that should be removed before use.

- A) **WORKOUT KEYS:** Simple program view and selection buttons. Press Fitness Test button to cycle through available tests.
- B) **GO:** One Touch Start.
- C) **ENTER:** To confirm each program setting.
- D) **BACK:** Go to previous program setting.
- E) **NUMBER KEYPAD:** Allows for easy number inputs.
- F) **UP/DOWN INCLINE:** Adjust incline and make program selections.
- G) **UP/DOWN SPEED:** Adjust speed and make program selections.
- H) **UP/DOWN TIME:** Adjust workout time.
- I) **TOGGLE DISPLAY:** Cycles between 3 rows of workout information displayed in LED window. The console will automatically cycle between the workout information if the Toggle Display button is pushed and held down for 3 seconds.
- J) **EMERGENCY STOP / IMMOBILIZATION:** To stop all functions and immobilize the unit. The emergency stop on this treadmill must be returned to its original position in order to allow normal operation of the unit.
- K) **STOP:** Ends workout and shows workout summary data.
- L) **PAUSE:** Pauses workout. Pause duration can be set in manager or engineering mode.
- M) **COOL DOWN:** Puts treadmill into Cool Down mode. Cool Down time is dependent on the length of the workout.
- N) **USB PORT:** Used for software updates only.



T1xe
T3xe
T3xh

ENGLISH



T1XE/T3XE/T3XH CONSOLE DESCRIPTION

The Matrix machine is inspected before it is packaged. It is shipped in two pieces: the base and the console. Carefully unpack the unit and dispose of the box material. Note: There is a thin protective sheet of clear plastic on the overlay of the console that should be removed before use.

The T1xe/T3xe/T3xh has a fully integrated touch screen display. All information required for workouts is explained on-screen. Exploration of the interface is highly encouraged. The information explaining how to program for various workouts will give an explanation about the contents of each screen on the T1xe/T3xe/T3xh.

- A) GO:** One Touch Start.
- B) UP/DOWN INCLINE:** Adjust incline and make program selections.
- C) UP/DOWN SPEED:** Adjust speed and make program selections.
- D) PAUSE** (displayed on-screen during workout): Pauses workout. Pause duration can be set in manager or engineering mode. During pause, user can choose to stop or continue workout.
- E) COOL DOWN** (displayed on-screen during workout): Puts treadmill into Cool Down mode. Cool Down time is dependent on the length of the workout.
- F) EMERGENCY STOP / IMMOBILIZATION:** To stop all functions and immobilize the unit. The emergency stop on this treadmill must be returned to its original position in order to allow normal operation of the unit.
- G) VOLUME UP/DOWN:** Adjusts the volume output through headphones.
- H) CHANNEL UP/DOWN:** Allows for channel selection on the integrated console TV.
- I) HOME:** Will take the user back to the home screen.
- J) LAST CHANNEL:** Allows the user to cycle between the current channel and the previous channel they were viewing.
- K) DISPLAY MODE:** Allows user to cycle through display modes.
- L) CC/MUTE:** Mutes sound and turns closed captioning on or off.
- M) NUMBER KEYPAD:** Allows for easy number inputs.



T3xm

ENGLISH

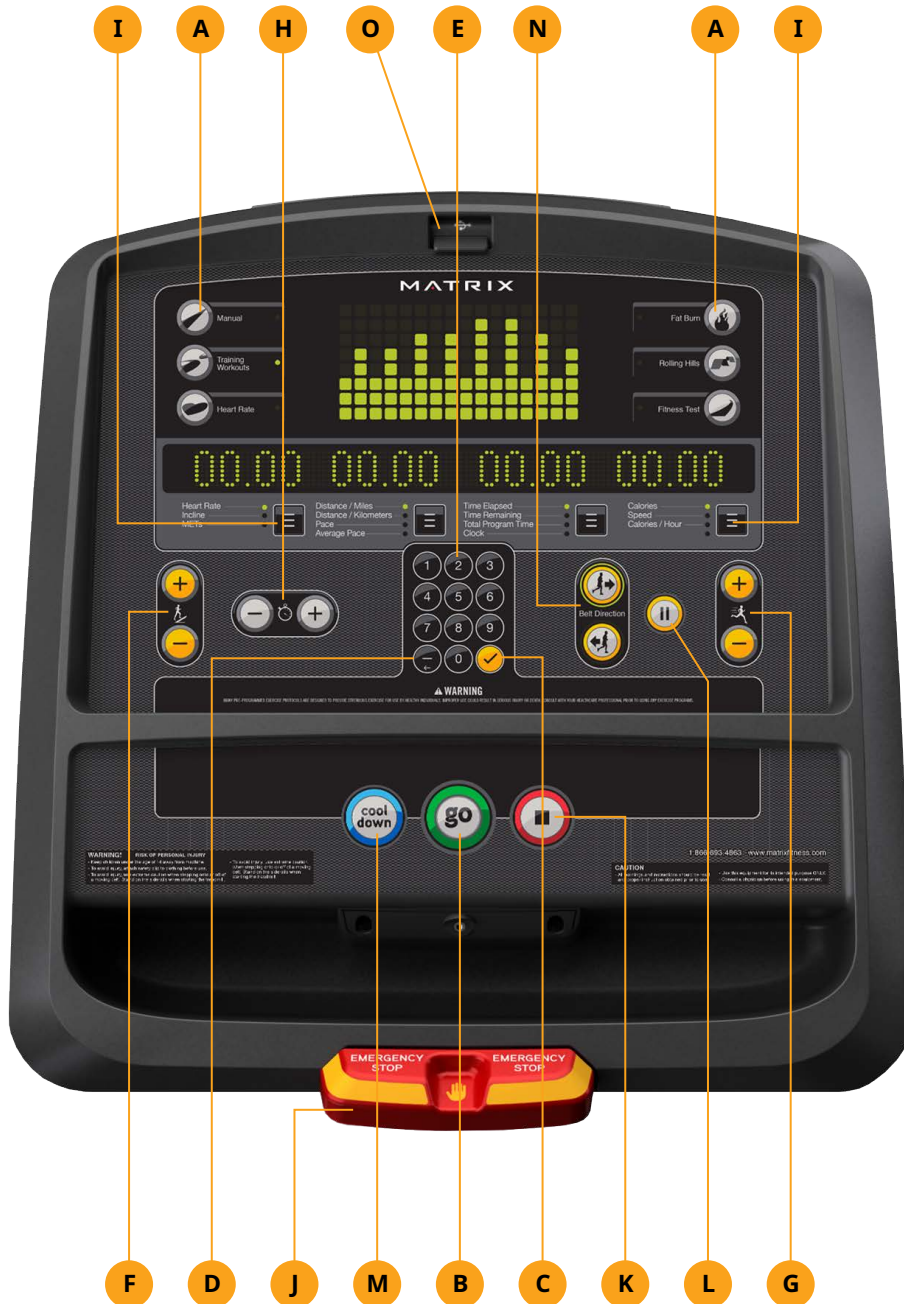

T3XM CONSOLE DESCRIPTION

The Matrix machine is inspected before it is packaged. It is shipped in two pieces: the base and the console. Carefully unpack the unit and dispose of the box material. Note: There is a thin protective sheet of clear plastic on the overlay of the console that should be removed before use.

- A) **WORKOUT KEYS:** Simple program view and selection buttons. Press Fitness Test button to cycle through available tests.
- B) **GO:** One Touch Start.
- C) **ENTER:** To confirm each program setting.
- D) **BACK:** Go to previous program setting.
- E) **NUMBER KEYPAD:** Allows for easy number inputs.
- F) **UP/DOWN INCLINE:** Adjust incline and make program selections.
- G) **UP/DOWN SPEED:** Adjust speed and make program selections.
- H) **UP/DOWN TIME:** Adjust workout time.
- I) **TOGGLE DISPLAY:** Cycles between 3 rows of workout information displayed in LED window. The console will automatically cycle between the workout information if the Toggle Display button is pushed and held down for 3 seconds.
- J) **EMERGENCY STOP / IMMOBILIZATION:** To stop all functions and immobilize the unit. The emergency stop on this treadmill must be returned to its original position in order to allow normal operation of the unit.
- K) **STOP:** Ends workout and shows workout summary data.
- L) **PAUSE:** Pauses workout. Pause duration can be set in manager or engineering mode.
- M) **COOL DOWN:** Puts treadmill into Cool Down mode. Cool Down time is dependent on the length of the workout.
- N) **BELT DIRECTION:** Press to change belt direction from forward to reverse.
- O) **USB PORT:** Used for software updates only.



T3xh

ENGLISH



T3XH CONSOLE DESCRIPTION (HYBRID MODE)



The Matrix machine is inspected before it is packaged. It is shipped in two pieces: the base and the console. Carefully unpack the unit and dispose of the box material. Note: There is a thin protective sheet of clear plastic on the overlay of the console that should be removed before use.

The T3xh has a fully integrated touch screen display. All information required for workouts is explained on-screen. Exploration of the interface is highly encouraged. The information explaining how to program for various workouts will give an explanation about the contents of each screen on the T3xh.



- A) GO/STOP:** One touch start (displayed on-screen before workout). Press to end workout and show workout summary data.
- B) UP/DOWN INCLINE:** Adjust incline during workout.
- C) UP/DOWN SPEED:** Adjust speed during workout.
- D) PAUSE:** Pauses workout. Pause duration can be set in manager or engineering mode.
- E) BELT DIRECTION:** Press to change belt direction from forward to reverse.
- F) EMERGENCY STOP / IMMOBILIZATION:** To stop all functions and immobilize the unit. The emergency stop on this treadmill must be returned to its original position in order to allow normal operation of the unit.
- G) NOTE:** Entertainment features are not enabled in hybrid mode.

T1XE/T3XE/T3XH CONSOLE OPERATION

GETTING STARTED

- Touch the **USER** button to sign-in with your XID.
- Touch the **GUEST** button to workout anonymously.
- Touch the **REGISTER** button to create a new XID.
- For help or more information, touch .
- To change language, touch .

USER SIGN-IN

- 1) Enter your **XID** and touch .
- 2) Enter your **PASSCODE** and touch .

REGISTER A NEW USER

- 1) Don't have an xID account? Registration is easy.
- 2) Follow the on-screen prompts to create your free account.
- 3) Review your information and select the **I ACCEPT THE TERMS AND CONDITIONS** box to review the Terms and Conditions.
- 4) Touch  to complete registration. Your account is now active and you are signed-in.

LOGIN SCREEN

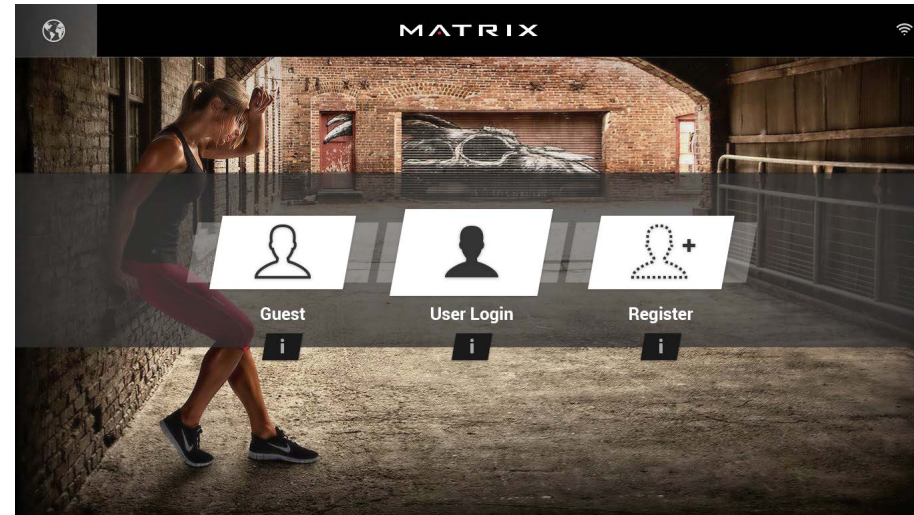

GO SCREEN

- Touch **GO** to begin working out immediately. Or...
- Touch the **WORKOUT CATEGORY** button of your choice to customize your workout.

PROGRAM SETUP

- 1) After selecting a **WORKOUT CATEGORY** button, select one of the **PROGRAMS** listed to the left.
For more information on a selected program, touch .
- 2) Use the **SLIDER CONTROLS** to adjust your program settings.
- 3) Press **GO** to begin your workout.

Note: Workouts and features vary based on model type, console configurations, software versions and options purchased.



T1xe
T3xe
T3xh

ENGLISH



T1xe
T3xe

ENGLISH

GO SCREEN



PROGRAM SETUP

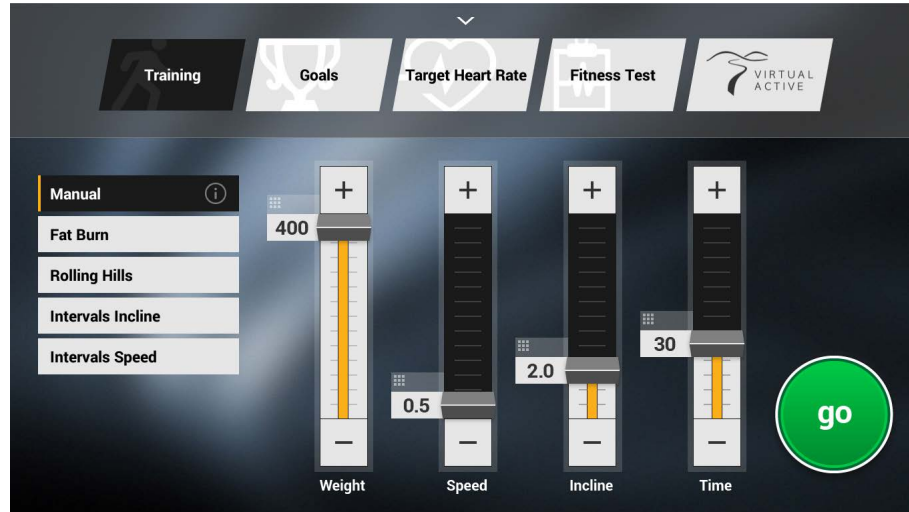

Note: Workouts and features vary based on model type, console configurations, software versions and options purchased.

HOME SCREEN



HOME SCREEN

- The **USERNAME** or **GUEST** is shown in the upper left corner.
- Touch to change **WORKOUT STATISTICS** displayed at the bottom of the screen.
- Touch to go back to the home screen whenever you're using an app.
- Touch to adjust **VOLUME**, pair a **BLUETOOTH** device or to change **AUDIO SOURCE** (TV, My Media, Virtual Active, etc.).
- Touch to increase or decrease the intensity level, speed or incline.
- Touch to use the keypad to set intensity level, speed or incline. Press to confirm change.
- Touch to change intensity level, speed or incline back to previous setting.
- Touch to temporarily pause your workout and touch to resume. NOTE: After resuming, speed, incline and intensity levels will be reset.
- While paused, touch to end workout.
- Touch to increase or decrease the duration of your workout.
- Touch to enter cool down mode. Cool down lasts for a few minutes while reducing the workout intensity, allowing your body to recover from your workout.
- Touch to lock the screen in order to prevent accidental screen touches from being implemented. Touch it again to unlock the screen and allow screen touches.

APPS AND ENTERTAINMENT



SIMPLE

Workout stats are displayed in 3 customizable windows.



TRACK

Displays a 400 M (1/4 MILE) track. Split feature allows you to keep track of your fastest laps and improve your time.



VIRTUAL ACTIVE

Your workout info is displayed and Virtual Active courses are shown. With Virtual Active, escape the confines of an ordinary workout as you or walk or run through exotic destinations.



TARGET HEART RATE

Track your progress while working out to a Target Heart Rate program.



FITNESS TEST

Track your progress while working out to a Fitness Test program.



CHANGE WORKOUT

Select a different workout without stopping your current workout.



MY MEDIA

Connect and control audio and video files on-screen via USB port or Bluetooth.



TV

Watch live TV.



WEATHER

Get local weather info.



WEB BROWSER

Access the world wide web while you work out.



FACILITY CALENDAR

View Facility event schedule and other info.



YOUTUBE

Browse and watch YouTube videos while you work out.



FACEBOOK

Browse your Facebook page while you work out.



TWITTER

Access your Twitter feed while you work out.



NETFLIX

Browse and watch Netflix videos while you work out. Netflix account required to access content.



HULU

Browse and watch Hulu videos while you work out. Hulu account required to access content.



VEVO

Browse and watch Vevo videos while you work out. Vevo account required to access content.



MYFITNESS PAL

Lose weight with MyFitnessPal, the fastest and easiest to use calorie counter.



T1xe
T3xe

ENGLISH

Note: Workouts and features vary based on model type, console configurations, software versions and options purchased.

**NOTE:**

This equipment has been tested and found to comply with the limits for a Class B digital device, pursuant to part 15 of the FCC rules. These limits are designed to provide reasonable protection against harmful interference in a residential installation. This equipment generates, uses and can radiate radio frequency energy and, if not installed and used in accordance with the instructions, may cause harmful interference to radio communications. However, there is no guarantee that interference will not occur in a particular installation. If this equipment does cause harmful interference to radio or television reception, which can be determined by turning the equipment off and on, the user is encouraged to try to correct the interference by one or more of the following measures:

- Reorient or relocate the receiving antenna.
- Increase the separation between the equipment and receiver.
- Connect the equipment into an outlet on a circuit different from that to which the receiver is connected.
- Consult the dealer or an experienced radio/TV technician for help.

Any changes or modifications not expressly approved by the party responsible for compliance could void the user's authority to operate this equipment.

FCC RF Radiation Exposure Statement:

1. This Transmitter must not be co-located or operating in conjunction with any other antenna or transmitter.
2. This equipment complies with FCC RF radiation exposure limits set forth for an uncontrolled environment. This equipment should be installed and operated with a minimum distance of 20 centimeters between the radiator and your body

主控台指南



序號位置

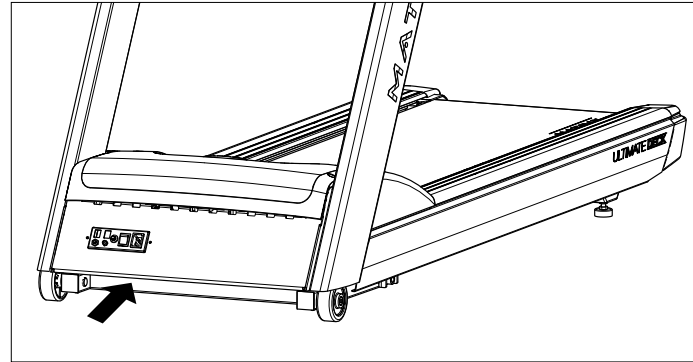
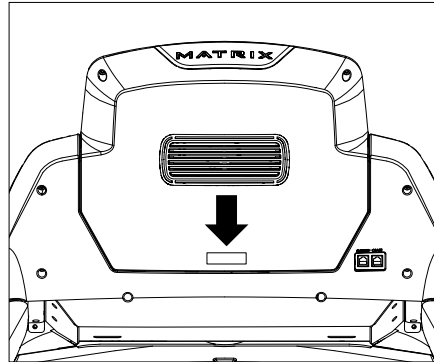

開始組裝前，請先找到條碼貼紙上的序號，並將序號填入以下空格。

主控台序號

機架序號

機型

T1x T3x T1xe T3xe T3xm T3xh

* 報修時請提供以上資訊。



T1x

繁體中文



T1X 主控台說明

Matrix 機器包裝前均經過檢測。本產品分兩件運送：機身和主控台。請小心地將裝置拆封，再將包裝箱材料丟棄。請注意：主控台表面上有一層透明的塑膠保護薄膜，使用前請先撕除該薄膜。

- A) **運動按鍵**：簡明的程式檢視畫面與選擇按鈕。按下「健身測試」按鈕可輪流切換可用的測試。
- B) **GO(開始)**：輕觸啟動。
- C) **輸入**：確認各項程式設定。
- D) **返回**：回到上一個程式設定。
- E) **數字鍵盤**：方便使用者輸入數字。
- F) **增/減坡度**：調整坡度及選擇程式設定。
- G) **增/減速度**：調整速度及選擇程式設定。
- H) **增/減時間**：調整運動時間。
- I) **切換顯示**：輪流切換顯示於 LED 視窗中的 3 列運動資訊。若按住「切換顯示」按鈕 3 秒，主控台會自動輪流顯示各項運動資訊。
- J) **緊急停止/靜止**：停止所有功能並使裝置靜止。緊急停止鍵恢復原位後，跑步機才能繼續正常運轉。
- K) **停止**：結束運動並顯示運動摘要資料。
- L) **暫停**：暫停運動。可在管理員或工程模式下設定暫停持續時間。
- M) **COOL DOWN(緩和)**：使跑步機進入緩和模式。緩和時間因運動時間長度而異。運動時間未超過 19 分鐘，緩和時間約 2 分鐘。運動時間超過 20 分鐘，緩和時間約 5 分鐘。
- N) **USB 埠**：僅用於軟件更新。



T3x

繁體中文

T3X 主控台說明

Matrix 機器包裝前均經過檢測。本產品分兩件運送：機身和主控台。請小心地將裝置拆封，再將包裝箱材料丟棄。請注意：主控台表面上有一層透明的塑膠保護薄膜，使用前請先撕除該薄膜。

- A) **運動按鍵**：簡明的程式檢視畫面與選擇按鈕。按下「健身測試」按鈕可輪流切換可用的測試。
- B) **GO(開始)**：輕觸啟動。
- C) **輸入**：確認各項程式設定。
- D) **返回**：回到上一個程式設定。
- E) **數字鍵盤**：方便使用者輸入數字。
- F) **增/減坡度**：調整坡度及選擇程式設定。
- G) **增/減速度**：調整速度及選擇程式設定。
- H) **增/減時間**：調整運動時間。
- I) **切換顯示**：輪流切換顯示於 LED 視窗中的 3 列運動資訊。若按住「切換顯示」按鈕 3 秒，主控台會自動輪流顯示各項運動資訊。
- J) **緊急停止/靜止**：停止所有功能並使裝置靜止。緊急停止鍵恢復原位後，跑步機才能繼續正常運轉。
- K) **停止**：結束運動並顯示運動摘要資料。
- L) **暫停**：暫停運動。可在管理員或工程模式下設定暫停持續時間。
- M) **COOL DOWN(緩和)**：使跑步機進入緩和模式。緩和時間因運動時間長度而異。運動時間未超過 19 分鐘，緩和時間約 2 分鐘。運動時間超過 20 分鐘，緩和時間約 5 分鐘。
- N) **USB 埠**：僅用於軟體更新

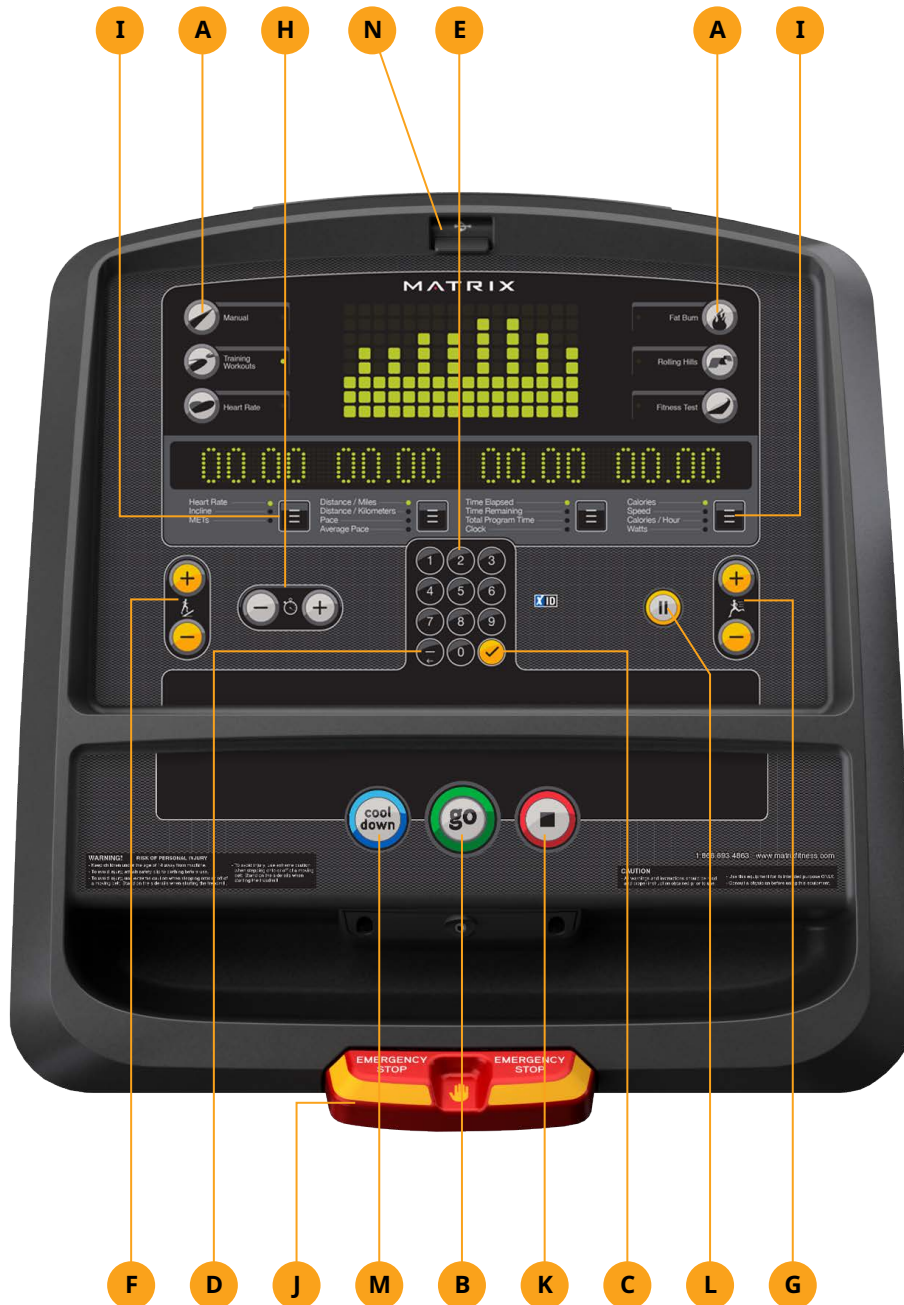



T1xe
T3xe
T3xh

繁體中文



T1XE/T3XE/T3XH 主控台說明

Matrix 機器包裝前均經過檢測。本產品分兩件運送：機身和主控台。請小心地將裝置拆封，再將包裝箱材料丟棄。請注意：主控台表面上有一層透明的塑膠保護薄膜，使用前請先撕除該薄膜。

T1xe/T3xe/T3xh 內建一體成形的觸控顯示幕。螢幕畫面會說明健身所需的一切資訊。建議您盡量嘗試不同的介面操作方式。解釋各種運動方式的資訊將說明 T1xe/T3xe/T3xh 各畫面的內容。

- A) **GO(開始)**:輕觸啟動。
- B) **增/減坡度**:調整坡度及選擇程式設定。
- C) **增/減速度**:調整速度及選擇程式設定。
- D) **暫停**(運動過程中會顯示在畫面上):暫停運動。可在管理員或工程模式下設定暫停持續時間。暫停時，使用者可以選擇停止或繼續運動。
- E) **COOL DOWN(緩和)**(運動過程中會顯示在畫面上):使跑步機進入緩和和模式。緩和時間因運動時間長度而異。運動時間未超過 19 分鐘，緩和時間約 2 分鐘。運動時間超過 20 分鐘，緩和時間約 5 分鐘。
- F) **緊急停止/靜止**:停止所有功能並使裝置靜止。緊急停止鍵恢復原位後，跑步機才能繼續正常運轉。
- G) **提高/降低音量**:調整耳機輸出音量。
- H) **增/減頻道**:可用於選擇一體成形主控台電視的頻道。
- I) **主頁**:會讓使用者返回主畫面。
- J) **上一個頻道**:可讓使用者來回切換目前觀看的頻道和上一個頻道。
- K) **顯示模式**:可讓使用者來回切換不同的顯示模式。
- L) **CC/靜音**:關閉聲音以及開啟或關閉字幕。
- M) **數字鍵盤**:方便使用者輸入數字。



T3xm

繁體中文

T3XM 主控台說明

Matrix 機器包裝前均經過檢測。本產品分兩件運送：機身和主控台。請小心地將裝置拆封，再將包裝箱材料丟棄。請注意：主控台表面上一層透明的塑膠保護薄膜，使用前請先撕除該薄膜。

- A) **運動按鍵**：簡明的程式檢視畫面與選擇按鈕。按下「健身測試」按鈕可輪流切換可用的測試。
- B) **GO(開始)**：輕觸啟動。
- C) **輸入**：確認各項程式設定。
- D) **返回**：回到上一個程式設定。
- E) **數字鍵盤**：方便使用者輸入數字。
- F) **增/減坡度**：調整坡度及選擇程式設定。
- G) **增/減速度**：調整速度及選擇程式設定。
- H) **增/減時間**：調整運動時間。
- I) **切換顯示**：輪流切換顯示於 LED 視窗中的 3 列運動資訊。若按住「切換顯示」按鈕 3 秒，主控台會自動輪流顯示各項運動資訊。
- J) **緊急停止/靜止**：停止所有功能並使裝置靜止。緊急停止鍵恢復原位後，跑步機才能繼續正常運轉。
- K) **停止**：結束運動並顯示運動摘要資料。
- L) **暫停**：暫停運動。可在管理員或工程模式下設定暫停持續時間。
- M) **COOL DOWN(緩和)**：使跑步機進入緩和模式。緩和時間因運動時間長度而異。
- N) **跑帶方向**：按下此按鈕將跑帶方向從向前調整為反轉。
- O) **USB 埠**：僅用於軟件更新

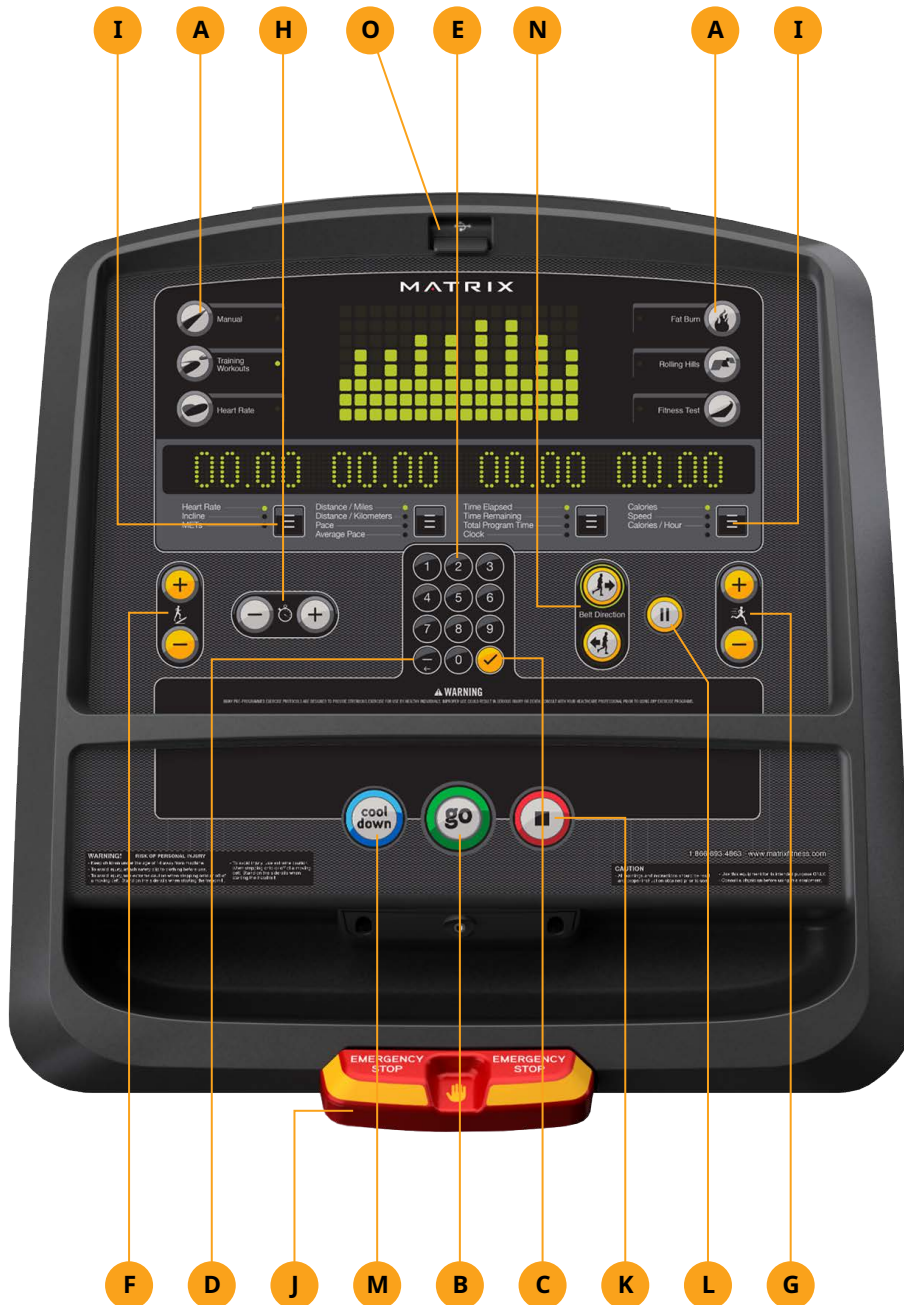



T3xh

繁體中文



T3XH 主控台說明(混合模式)

Matrix 機器包裝前均經過檢測。本產品分兩件運送：機身和主控台。請小心地將裝置拆封，再將包裝箱材料丟棄。請注意：主控台表面上有一層透明的塑膠保護薄膜，使用前請先撕除該薄膜。

T3xh 內建一體成形的觸控顯示幕。螢幕畫面會說明健身所需的一切資訊。建議您盡量嘗試不同的介面操作方式。解釋各種運動方式的資訊將說明 T3xh 各畫面的內容。

- A) **GO(開始)/停止**：點選開始(運動前會顯示在畫面上)。按下可結束運動並顯示運動摘要資料。
- B) **增/減坡度**：在運動時調整坡度。
- C) **增/減速度**：在運動時調整速度。
- D) **暫停**：暫停運動。可在管理員或工程模式下設定暫停持續時間。
- E) **跑帶方向**：按下此按鈕將跑帶方向從向前調整為反轉。
- F) **緊急停止/靜止**：停止所有功能並使裝置靜止。緊急停止鍵恢復原位後，跑步機才能繼續正常運轉。
- G) **請注意**：混合模式下無法使用娛樂功能。

T1XE/T3XE/T3XH 主控台操作

開始使用

- 點選 **USER(使用者)** 按鈕, 以 XID 登入。
- 點選 **GUEST(訪客)** 按鈕能以匿名方式運動。
- 點選 **REGISTER(註冊)** 按鈕可建立新的 XID。
- 如需說明或詳細資訊, 請點選 **i**。
- 若要變更語言, 請點選 。

使用者登入

- 1) 輸入 **XID** 後點選 。
- 2) 輸入 **密碼** 後點選 。

註冊新使用者

- 1) 沒有 xID 帳戶嗎? 註冊方式非常簡單。
- 2) 按照畫面提示操作即可建立免費帳戶。
- 3) 檢查您的資訊後選擇 **I ACCEPT THE TERMS AND CONDITIONS(我接受條款及細則)** 方塊, 詳閱「條款及細則」。
- 4) 點選 完成註冊。此時您的帳戶已經啟用, 而您也已經登入。

登入畫面

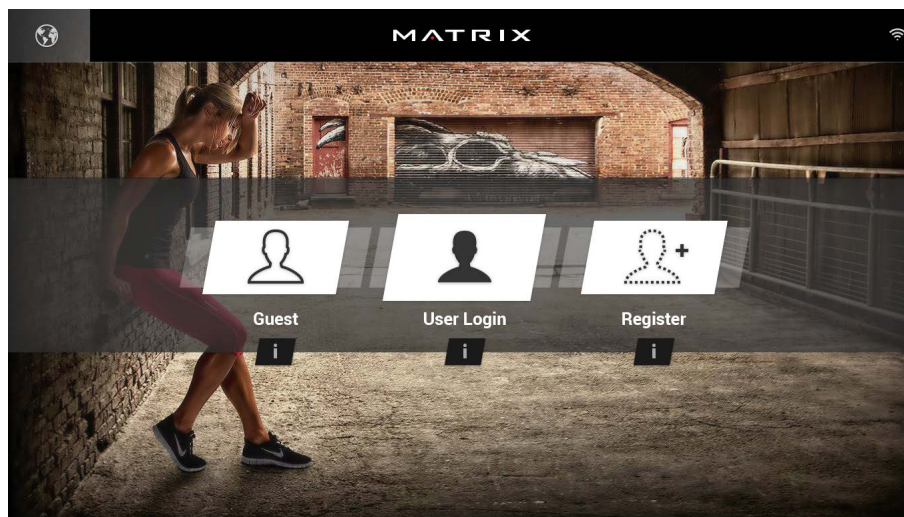

開始畫面

- 點選 **GO(開始)** 可立即開始運動。或者...
- 點選任一 **WORKOUT CATEGORY(運動分類)** 按鈕即可自訂運動項目。

程式設定

- 1) 選擇任一 **WORKOUT CATEGORY(運動分類)** 按鈕後, 再選擇列於左側的其中一個 **程式**。如需關於所選程式的詳細資訊, 請點選 **i**。
- 2) 使用 **SLIDER CONTROLS(滑桿控制功能)** 調整程式設定。
- 3) 按下 **GO(開始)** 即可開始運動。

請注意: 運動項目和功能因機型、主控台設定、軟體版本以及選購項目而異。



T1xe
T3xe
T3xh

繁體中文



T1xe
T3xe

繁體中文

開始畫面

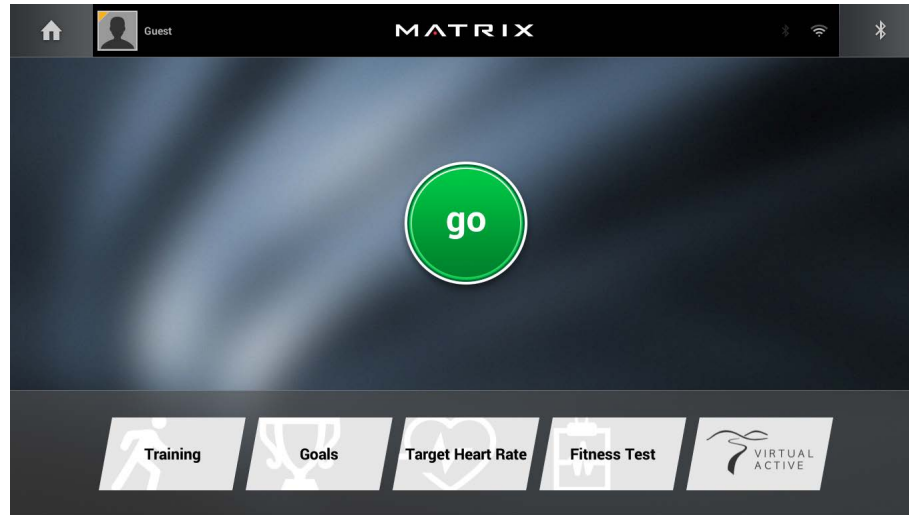

程式設定

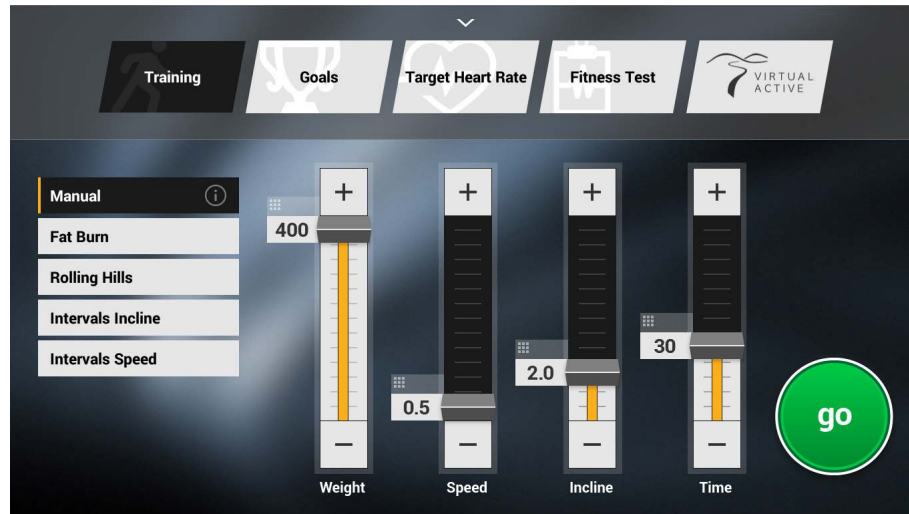

請注意：運動項目和功能因機型、主控台設定、軟體版本以及選購項目而異。

主頁畫面

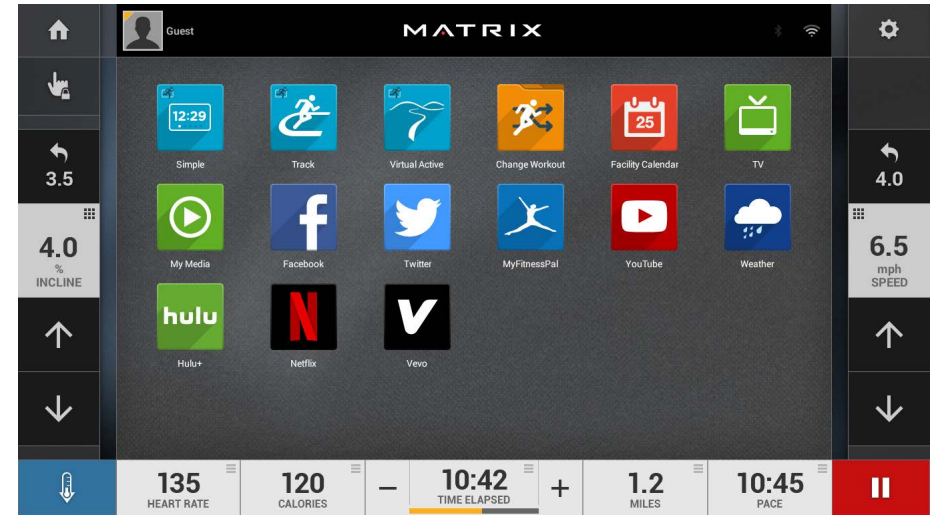

主頁畫面

- 左上角會顯示**使用者名稱**或 **GUEST(訪客)**。
- 點選 可變更顯示於畫面最下方的 **WORKOUT STATISTICS(運動統計資料)**。
- 使用應用程式時，只要點選 即可返回主頁畫面。
- 點選 可調整 **VOLUME(音量)**、與 **BLUETOOTH(藍牙)**裝置配對，或是變更 **AUDIO SOURCE(音源)**(電視、我的媒體、虛擬活動等等)。
- 點選 可提高或降低強度、速度或坡度。
- 點選 可使用鍵盤設定強度、速度或坡度。按下 確認變更。
- 點選 可將強度、速度或坡度改回之前的設定。
- 點選 可暫停運動，點選 則可繼續運動。請注意：繼續運動將會重設速度、坡度和強度。
- 暫停時點選 可結束運動。
- 點選 可延長或縮短運動時間。
- 點選 會進入緩和模式。降低運動強度後會持續數分鐘的緩和模式，讓您在運動之後恢復體力。
- 點選 可鎖定螢幕，避免不慎點選螢幕畫面。再次點選此選項即可解除鎖定螢幕，也能再次點選螢幕畫面。

應用程式和娛樂



簡易

運動統計資料會顯示在 3 個可以自訂的視窗中。



追蹤

顯示 400 公尺(1/4 英里)的追蹤記錄。分割功能可用於追蹤速度最快的圈數，從而提高時間。



VIRTUAL ACTIVE

會顯示您的運動資訊及 Virtual Active 課程。Virtual Active 可以突破一般運動的限制，讓您彷彿在充滿異國情調的景點中走路或跑步。



目標心率

跟著「目標心率」程式運動，同時追蹤自己的進度。



體能測試

跟著「體能測試」程式運動，同時追蹤自己的進度。



變更運動項目

不需停下正在進行的運動，就能選擇另外一種運動項目。



我的媒體

透過 USB 連接埠或藍牙功能連線並控制影音檔案。



電視

觀賞即時電視節目。



天氣

掌握本地天氣資訊。



網頁瀏覽器

一邊運動一邊上網瀏覽。



設施行事曆

查看健身房活動時間表及其他資訊。



YOUTUBE

一邊運動一邊瀏覽及觀看 YouTube 影片。



FACEBOOK

一邊運動一邊瀏覽 Facebook 頁面。



TWITTER

一邊運動一邊使用 Twitter 動態訊息。



NETFLIX

一邊運動一邊瀏覽及觀看 Netflix 影片。需有 Netflix 帳戶才能觀看內容。



HULU

一邊運動一邊瀏覽及觀看 Hulu 影片。需有 Hulu 帳戶才能觀看內容。



VEVO

一邊運動一邊瀏覽及觀看 Vevo 影片。需有 Vevo 帳戶才能觀看內容。



MYFITNESS PAL

讓速度最快、使用最簡便的卡路里計算機 MyFitnessPal 協助您減重。

請注意：運動項目和功能因機型、主控台設定、軟體版本以及選購項目而異。



T1xe
T3xe

繁體中文



請注意：

本設備經測試證明符合 FCC 規定第 15 條就 B 類數位裝置所訂的限制。這些限制的用意是針對在住宅區使用此類裝置可能造成的有害干擾提供合理防護。本設備會產生、使用並可能會放射電磁波，若未依照說明安裝及使用，可能會對無線電通訊造成有害干擾。但不保證採用特定裝設方式不會造成干擾。若本設備確實對無線廣播或電視收訊造成有害干擾(關閉再開啟本設備電源即可判斷)，建議使用者嘗試透過下列一或多種方式改善干擾現象：

- 調整接收天線的方向或位置。
- 拉長本設備與接收器之間的距離。
- 將本設備與接收器的插頭分別插入採用不同電路的插座中。
- 向經銷商或有經驗的無線廣播/電視技術人員求助。

如使用者未經規範稽核負責人批准即擅自更動或改造，可能無權再操作本設備。

FCC 電磁波放射接觸聲明：

1. 禁止將本訊號發送器與任何其他天線或訊號發送器放在一起或同時使用。
2. 本設備符合針對非管制環境所訂的 FCC 電磁波放射接觸限制。安裝及操作本設備時，輻射體與您的身體之間至少須保持 20 公分的距離。



コンソールの手引き

製造番号の位置

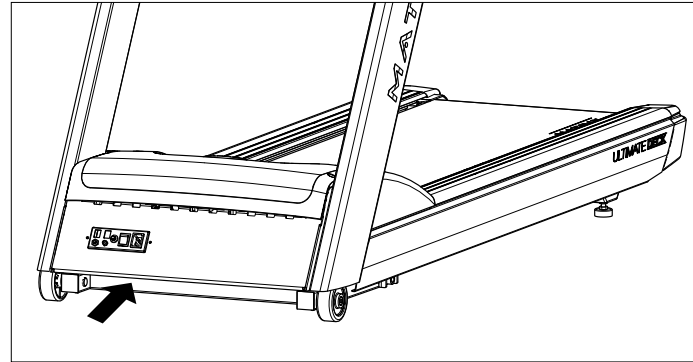
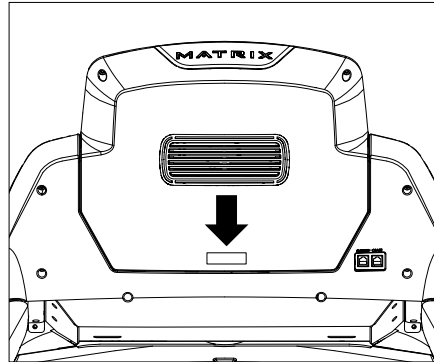

最初に、バーコードステッカーの上にある製造番号を以下の空欄に入力してください。

コンソール製造番号

フレーム製造番号

モデル

T1x T3x T1xe T3xe T3xm T3xh

* お問い合わせ時には上記情報をお知らせください。



T1x

日本語



T1Xコンソールの説明

Matrixマシンは梱包前に検査済みです。部品点数は2点、基部とコンソールです。慎重に梱包をほどいて中身を取り出し、箱は処分してください。注：コンソールを包んでいる透明プラスチックの薄い保護シートは、ご使用前に取り外してください。

- A) **ワークアウトキー**：プログラムの表示と選択を簡単に行うボタン。用意されたテストを一通り行うには、Fitness Test (体力テスト) ボタンを押します。
- B) **GO (開始)**：ワンタッチでスタート。
- C) **ENTER**：プログラムの各設定値を確認します。
- D) **戻る**：一つ前のプログラム設定値に戻ります。
- E) **数字キーパッド**：数字を簡単に入力できます。
- F) **傾斜上/下**：傾斜を調整し、プログラムを選択します。
- G) **速度増/減**：速度を調整し、プログラムを選択します。
- H) **時間増/減**：ワークアウト時間を調整します。
- I) **トグル表示**：LEDウィンドウに表示される3段のワークアウト情報を切り替えます。トグル表示ボタンを3秒間長押しすると、コンソールのワークアウト情報が自動的に切り替わります。
- J) **EMERGENCY STOP (緊急停止/静止)**：すべての機能を停止し、装置を静止させます。装置の通常運転を再開するには、トレッドミルのEMERGENCY STOPを元の位置に戻す必要があります。
- K) **停止**：ワークアウトを終了し、ワークアウトの要約データを表示します。
- L) **一時停止**：ワークアウトを一時停止します。一時停止時間は、マネージャーモードまたはエンジニアリングモードに設定可能です。
- M) **COOL DOWN (クールダウン)**：トレッドミルをクールダウンモードにします。クールダウン時間はワークアウト時間に応じて異なります。19分までのワークアウトでは、クールダウン時間は2分間です。20分以上のワークアウトでは、クールダウン時間は5分間です。
- N) **USB ポート**：ソフトウェアの更新にのみ使用



T3x

説
本
口

T3Xコンソールの説明

Matrixマシンは梱包前に検査済みです。部品点数は2点、基部とコンソールです。慎重に梱包をほどいて中身を取り出し、箱は処分してください。注：コンソールを包んでいる透明プラスチックの薄い保護シートは、ご使用前に取り外してください。

- A) **ワークアウトキー**：プログラムの表示と選択を簡単に行うボタン。用意されたテストを一通り行うには、Fitness Test (体力テスト) ボタンを押します。
- B) **GO (開始)**：ワンタッチでスタート。
- C) **ENTER**：プログラムの各設定値を確定します。
- D) **戻る**：一つ前のプログラム設定値に戻ります。
- E) **数字キーパッド**：数字を簡単に入力できます。
- F) **傾斜上/下**：傾斜を調整し、プログラムを選択します。
- G) **速度増/減**：速度を調整し、プログラムを選択します。
- H) **時間増/減**：ワークアウト時間を調整します。
- I) **トグル表示**：LEDウィンドウに表示される3段のワークアウト情報を切り替えます。トグル表示ボタンを3秒間長押しすると、コンソールのワークアウト情報が自動的に切り替わります。
- J) **EMERGENCY STOP (緊急停止/静止)**：すべての機能を停止し、装置を静止させます。装置の通常運転を再開するには、トレッドミルのEMERGENCY STOPを元の位置に戻す必要があります。
- K) **停止**：ワークアウトを終了し、ワークアウトの要約データを表示します。
- L) **一時停止**：ワークアウトを一時停止します。一時停止時間は、マネージャーモードまたはエンジニアリングモードに設定可能です。
- M) **COOL DOWN (クールダウン)**：トレッドミルをクールダウンモードにします。クールダウン時間はワークアウト時間に応じて異なります。19分までのワークアウトでは、クールダウン時間は2分間です。20分以上のワークアウトでは、クールダウン時間は5分間です。
- N) **USB ポート**：ソフトウェアの更新にのみ使用

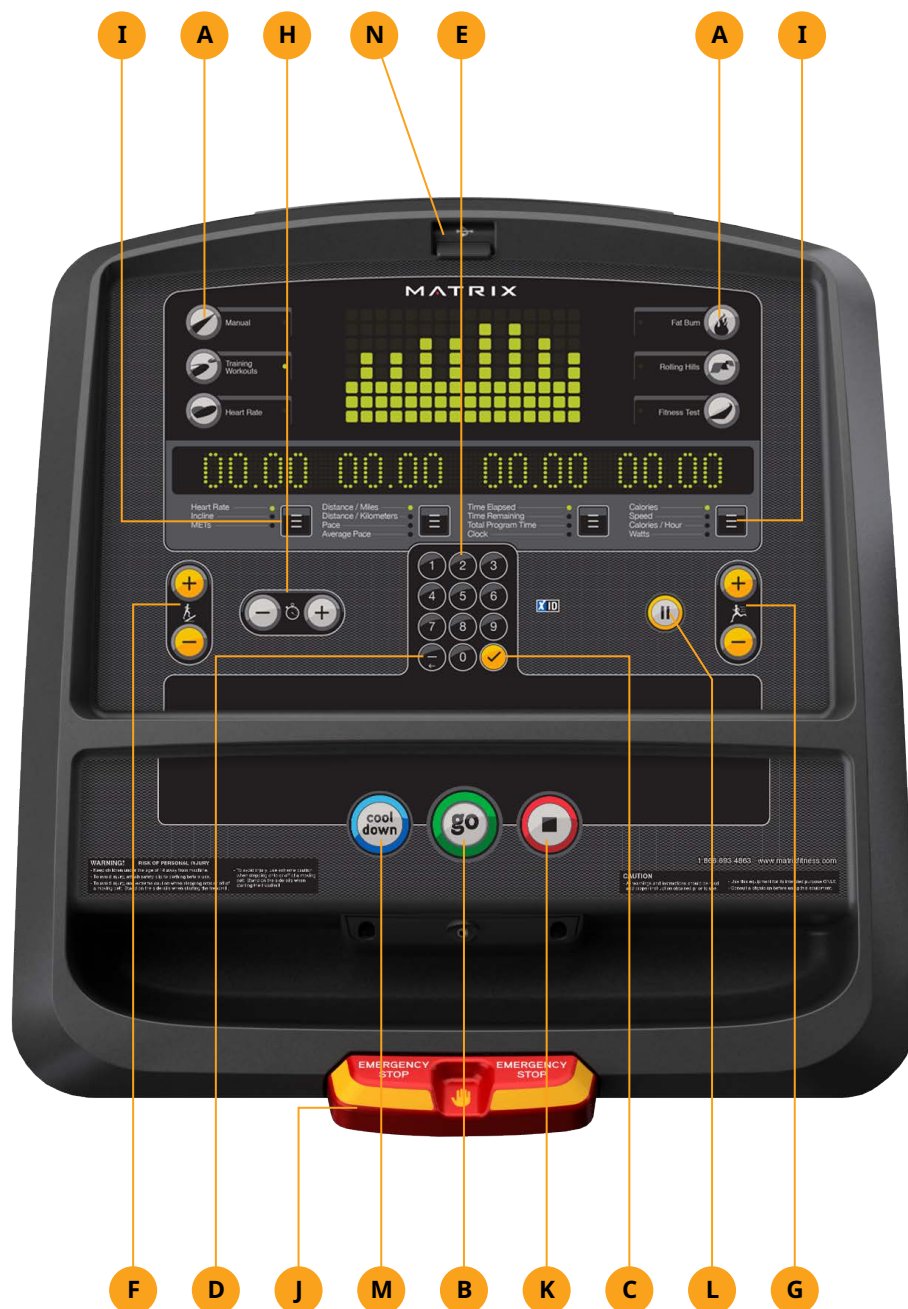



T1xe
T3xe
T3xh

日本語



T1XE/T3XE/T3XHコンソールの説明

Matrixマシンは梱包前に検査済みです。部品点数は2点、基部とコンソールです。慎重に梱包をほどいて中身を取り出し、箱は処分してください。注：コンソールを包んでいる透明プラスチックの薄い保護シートは、ご使用前に取り外してください。

T1xe/T3xe/T3xh はタッチパネルを内蔵しています。ワークアウトに必要なすべての情報が画面に表示されます。このインターフェースの機能を実際に試してみることをお勧めします。T1xe/T3xe/T3xh の各画面の内容については、各種ワークアウトをプログラムする方法の項で説明します。

- A) **GO (開始)**：ワンタッチでスタート。
- B) **傾斜上/下**：傾斜を調整し、プログラムを選択します。
- C) **速度増/減**：速度を調整し、プログラムを選択します。
- D) **一時停止**（ワークアウト中に画面に表示）：ワークアウトを一時停止します。一時停止時間は、マネージャーモードまたはエンジニアリングモードに設定可能です。一時停止中には、ワークアウトの停止または継続を選択することができます。
- E) **COOL DOWN**（ワークアウト中に画面に表示）：トレッドミルをクールダウンモードにします。クールダウン時間はワークアウト時間に応じて異なります。19分までのワークアウトでは、クールダウン時間は2分間です。20分以上のワークアウトでは、クールダウン時間は5分間です。
- F) **EMERGENCY STOP (緊急停止/静止)**：すべての機能を停止し、装置を静止させます。装置の通常運転を再開するには、トレッドミルのEMERGENCY STOPを元の位置に戻す必要があります。
- G) **音量増/減**：ヘッドホンの音量を調整します。
- H) **チャンネル上/下**：コンソール内蔵テレビのチャンネル選択が可能です。
- I) **ホーム**：ホーム画面に戻ります。
- J) **最後に見たチャンネル**：現在のチャンネルとその前に視聴したチャンネルを切り替えられます。
- K) **表示モード**：表示モードを切り替えられます。
- L) **CC/ミュート**：音声をミュートして、字幕の表示/非表示を切り替えます。
- M) **数字キーパッド**：数字を簡単に入力できます。



T3xm

説
明
目
次

T3XMコンソールの説明

Matrixマシンは梱包前に検査済みです。部品点数は2点、基部とコンソールです。慎重に梱包をほどいて中身を取り出し、箱は処分してください。注：コンソールを包んでいる透明プラスチックの薄い保護シートは、ご使用前に取り外してください。

- A) **ワークアウトキー**：プログラムの表示と選択を簡単に行うボタン。用意されたテストを一通り行うには、Fitness Test (体力テスト) ボタンを押します。
- B) **GO (開始)**：ワンタッチでスタート。
- C) **ENTER**：プログラムの各設定値を確定します。
- D) **戻る**：一つ前のプログラム設定値に戻ります。
- E) **数字キーパッド**：数字を簡単に入力できます。
- F) **傾斜上/下**：傾斜を調整し、プログラムを選択します。
- G) **速度増/減**：速度を調整し、プログラムを選択します。
- H) **時間増/減**：ワークアウト時間を調整します。
- I) **トグル表示**：LEDウィンドウに表示される3段のワークアウト情報を切り替えます。トグル表示ボタンを3秒間長押しすると、コンソールのワークアウト情報が自動的に切り替わります。
- J) **EMERGENCY STOP (緊急停止/静止)**：すべての機能を停止し、装置を静止させます。装置の通常運転を再開するには、トレッドミルのEMERGENCY STOPを元の位置に戻す必要があります。
- K) **停止**：ワークアウトを終了し、ワークアウトの要約データを表示します。
- L) **一時停止**：ワークアウトを一時停止します。一時停止時間は、マネージャーモードまたはエンジニアリングモードに設定可能です。
- M) **COOL DOWN (クールダウン)**：トレッドミルをクールダウンモードにします。クールダウン時間はワークアウト時間に応じて異なります。
- N) **ベルト方向**：ベルトの方向を正方向から逆方向に変更する場合に押します。
- O) **USB ポート**：ソフトウェアの更新にのみ使用

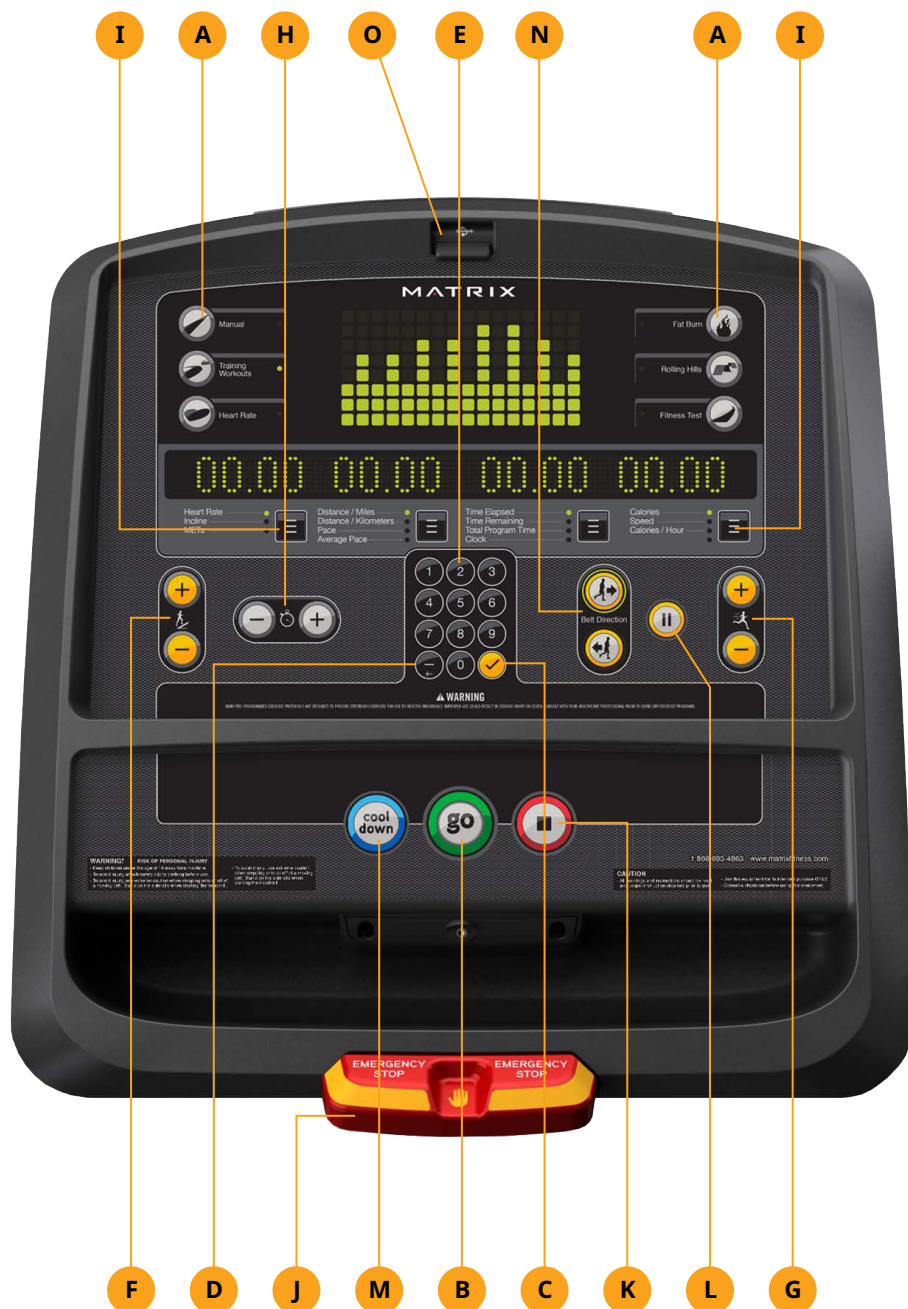



T3xh

日本語



T3XHコンソールの説明 (ハイブリッドモード)

Matrixマシンは梱包前に検査済みです。部品点数は2点、基部とコンソールです。慎重に梱包をほどいて中身を取り出し、箱は処分してください。注：コンソールを包んでいる透明プラスチックの薄い保護シートは、ご使用前に取り外してください。

T3xhはタッチパネルを内蔵しています。ワークアウトに必要なすべての情報が画面に表示されます。このインターフェースの機能を実際に試してみることをお勧めします。T3xhの各画面の内容については、各種ワークアウトをプログラムする方法の項で説明します。



- A) **開始/停止**:ワンタッチでスタート(ワークアウト前に画面に表示)。押すとワークアウトを終了し、ワークアウトの要約データを表示します。
- B) **傾斜上/下**:ワークアウト中の傾斜を調整します。
- C) **速度増/減**:ワークアウト中の速度を調整します。
- D) **一時停止**:ワークアウトを一時停止します。一時停止時間は、マネージャーモードまたはエンジニアリングモードに設定可能です。
- E) **ベルト方向**:ベルトの方向を正方向から逆方向に変更する場合に押します。
- F) **EMERGENCY STOP (緊急停止/静止)**:すべての機能を停止し、装置を静止させます。装置の通常運転を再開するには、トレッドミルのEMERGENCY STOPを元の位置に戻す必要があります。
- G) **注**:ハイブリッドモードでは、エンターテインメント機能は有効になりません。

T1XE/T3XE/T3XHコンソールの操作

はじめに

- XIDでサインインするには、**USER (ユーザー)** ボタンをタッチします。
- ゲストとしてワークアウトを行うには、**GUEST (ゲスト)** ボタンをタッチします。
- 新規XIDを作成するには、**RESISTER (登録)** ボタンをタッチします。
- ヘルプまたは詳細を参照するには、**i** をタッチします。
- 言語を変更するには、 をタッチします。

ユーザーのサインイン

- 1) XIDを入力し、 をタッチします。
- 2) パスコードを入力し、 をタッチします。

新規ユーザーの登録

- 1) XIDアカウントをお持ちでない場合でも、簡単に登録できます。
- 2) 画面の指示に従って無料のアカウントを作成してください。
- 3) 入力内容を確認し、**I ACCEPT THE TERMS AND CONDITIONS (規約に同意する)** ボックスを選択して規約を確認します。
- 4)  をタッチすると、登録が完了します。アカウントが有効になり、サインインした状態になります。

ログイン画面

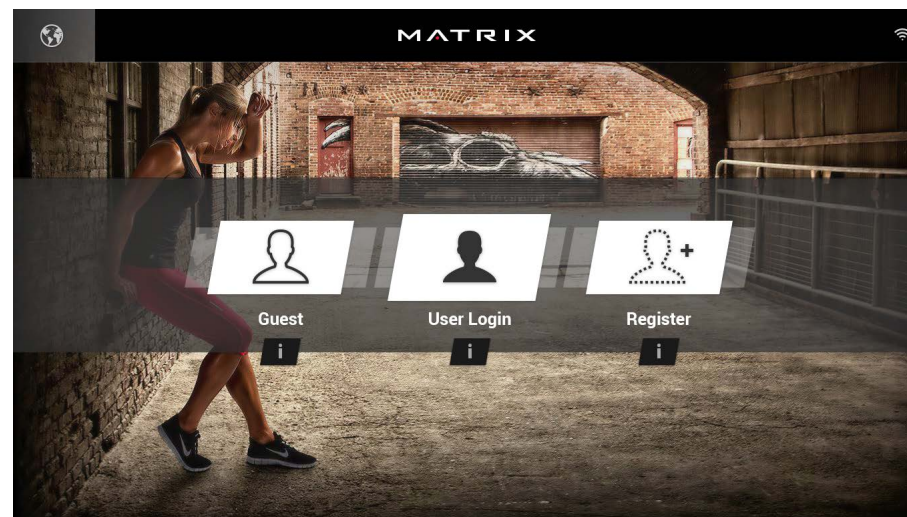

GO画面

- **GO (開始)** をタッチすると、ワークアウトがすぐにスタートします。あるいは、
- お好きな**WORKOUT CATEGORY (ワークアウトカテゴリー)** ボタンをタッチして、ワークアウトをカスタマイズすることもできます。

プログラム設定

- 1) **WORKOUT CATEGORY (ワークアウトカテゴリー)** ボタンを選択したら、左側に表示される**PROGRAM (プログラム)** の中から一つを選択します。
選択したプログラムの詳細を見るには、 をタッチします。
- 2) プログラム設定値を調整するには、**SLIDER CONTROLS (スライダーコントロール)** を使います。
- 3) **GO (開始)** を押してワークアウトを開始してください。

注:ワークアウトと機能は、モデルタイプ、コンソールの構成、ソフトウェアのバージョン、購入したオプションによって異なります。



T1xe
T3xe
T3xh

日本語



T1xe
T3xe

日本語

GO画面

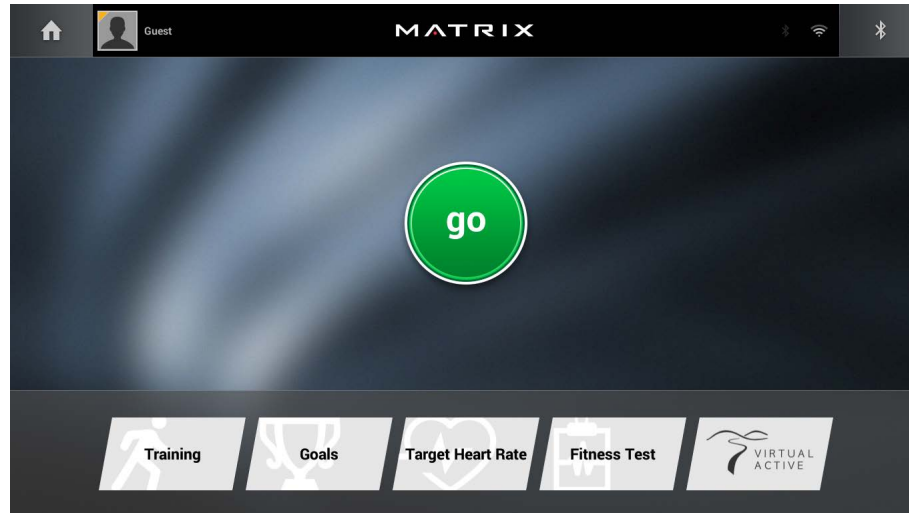

プログラム設定

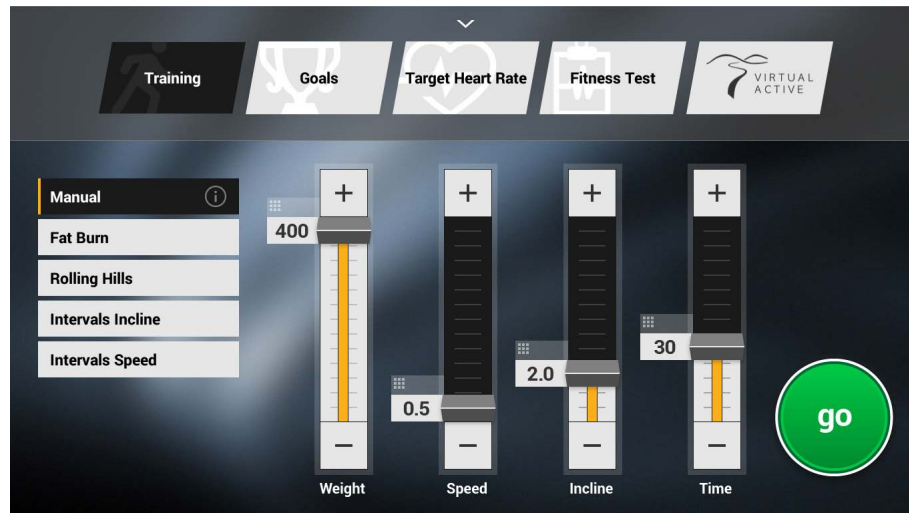

注:ワークアウトと機能は、モデルタイプ、コンソールの構成、ソフトウェアのバージョン、購入したオプションによって異なります。

ホーム画面

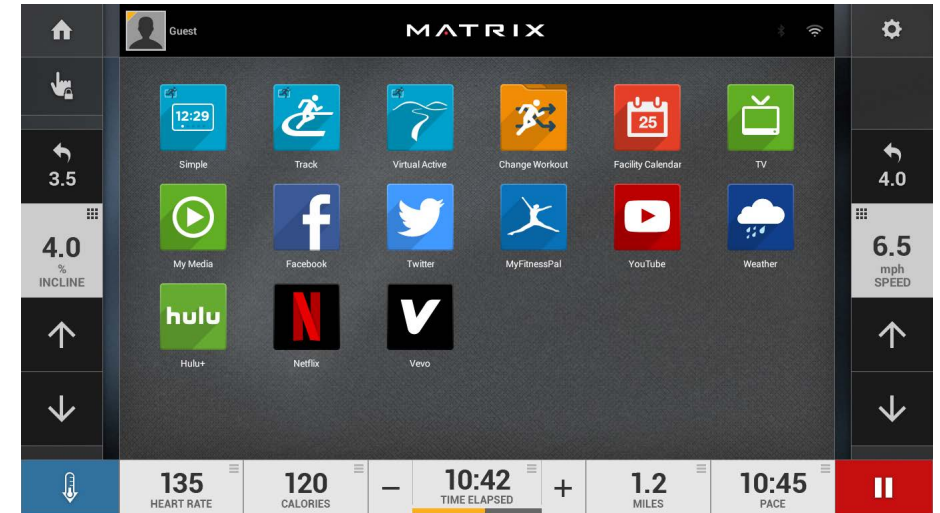

ホーム画面

- 左上隅に**USERNAME (ユーザー名)**または**GUEST (ゲスト)**が表示されます。
- をタッチすると、画面の最下部に表示される**WORKOUT STATISTICS (ワークアウト統計)**が切り替わります。
- をタッチすると、アプリ使用中にいつでもホーム画面に戻ることができます。
- をタッチすると、**VOLUME (音量)**の調整、**BLUETOOTH (Bluetooth)**装置とのペアリング、**AUDIO SOURCE (音源)** (テレビ、マイメディア、バーチャルアクティブなど)の変更が可能になります。
- をタッチすると、強度、速度、傾斜を増減できます。
- をタッチすると、キーパッドを使用して強度、速度、傾斜を設定できます。
⊙を押して変更を確定します。
- をタッチすると、強度、速度、傾斜を一つ前の設定に戻すことができます。
- をタッチすると、ワークアウトを一時停止し、 をタッチすると、再開します。注:再開後は、速度、傾斜、強度がリセットされます。
- 一時停止中に をタッチすると、ワークアウトが終了します。
- をタッチすると、ワークアウトの時間を増減できます。
- をタッチすると、クールダウンモードに入ります。ワークアウトの強度を低下させつつクールダウンが数分間継続し、ワークアウトから身体を回復させます。
- をタッチすると、画面がロックされ、画面に誤って触れた場合の誤動作を防ぎます。再度タッチすると、画面のロックが解除され、タッチ操作が可能になります。

アプリとエンターテインメント



シンプル画面

ワークアウト統計は、カスタマイズ可能な3つのウィンドウに表示されます。



トラック

400 M (1/4マイル) のトラックを表示します。スプリット機能により、自己ベストのラップタイムを記録して、タイムの向上を図れます。



バーチャルアクティブ

ワークアウト情報が表示され、バーチャルアクティブコースが示されます。バーチャルアクティブでは、通常のワークアウトの枠から飛び出し、外国のコースでウォーキングやランニングができます。



目標心拍数

ワークアウト中に目標心拍数プログラムにおける進行状況を追跡します。



体力テスト

ワークアウト中に体力テストプログラムにおける進行状況を追跡します。



ワークアウト変更

現在のワークアウトを停止せずに別のワークアウトを選択します。



マイメディア

USBポートやBluetoothを介して、接続や画面上の音声や動画ファイルの制御を行います。



TV

テレビ放送を視聴します。



天気

地域の気象情報を取得します。



WEBブラウザ

ワークアウト中にワールドワイドウェブにアクセスします。



施設カレンダー

施設のイベントスケジュールやその他の情報を表示します。



YOUTUBE

ワークアウト中にYouTube動画をブラウザし、視聴します。



FACEBOOK

ワークアウト中にFacebookをブラウザします。



TWITTER

ワークアウト中にTwitterにアクセスします。



NETFLIX

ワークアウト中にNetflix動画をブラウザし、視聴します。コンテンツにアクセスするには、Netflixのアカウントが必要です。



HULU

ワークアウト中にHulu動画をブラウザし、視聴します。コンテンツにアクセスするには、Huluのアカウントが必要です。



VEVO

ワークアウト中にVevo動画をブラウザし、視聴します。コンテンツにアクセスするには、Vevoのアカウントが必要です。



MYFITNESSPAL

簡単迅速なカロリー計算が可能なMyFitnessPalを使って減量します。

注:ワークアウトと機能は、モデルタイプ、コンソールの構成、ソフトウェアのバージョン、購入したオプションによって異なります。



T1xe
T3xe

品
目
口



注：

この装置は、FCC規則パート15によるクラスBデジタルデバイスの制限事項に準拠していることが試験により確認されています。この制限事項は、住宅地域への設置による有害な電波干渉からの適正な保護を目的とするものです。この装置は高周波エネルギーを発生、使用しており、放出する可能性があるため、説明書に従って設置、使用しないと、有害な電波干渉により無線通信を妨害することがあります。ただし、設置条件によっては電波干渉が起こらないという保証はありません。この装置がラジオやテレビの受信を妨害している場合は（装置をオフ／オンにして調べられます）、電波干渉を修正するために、次の方法を試してみることをお勧めします。

- 受信アンテナの方向や位置を変える。
- 装置と受信機の距離を離す。
- この装置を、受信機とは別の回路にあるコンセントに接続する。
- ラジオ、テレビの販売店か専門技術者に相談する。

準拠に関する責任当事者の明示的な承認を得ることなく変更または修正した場合、ユーザーはこの装置を操作する権利を喪失することがあります。

FCCのRF暴露に関する告知：

1. このトランスミッターは、他のアンテナまたはトランスミッターと一緒に配列したり、動作させたりしないでください。
2. この装置は、規制されていない環境に対して規定されたFCCのRF暴露制限に準拠しています。
この装置は、放射体を身体から20cm以上離れた状態で設置し、操作してください。



دليل الوحدة

أماكن الرقم التسلسلي

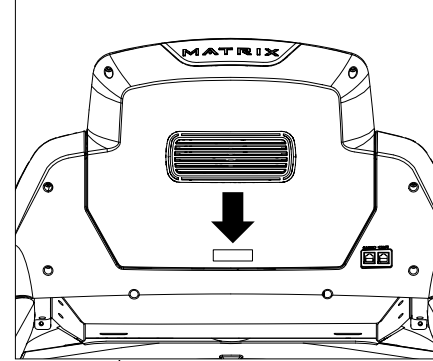
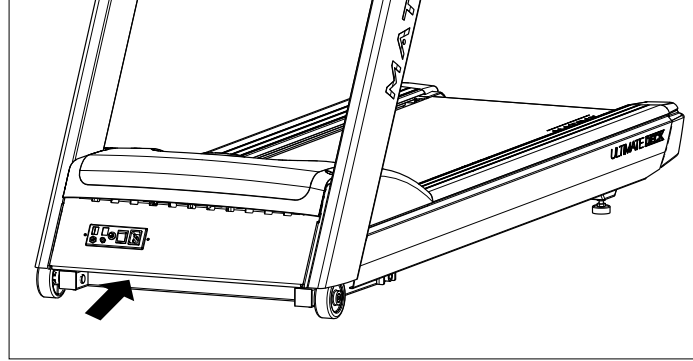

قبل المتابعة، اعثر على الأرقام التسلسلية الموجودة على ملصقات شريطية وأدخلها في الأماكن المخصصة أدناه.

الرقم التسلسلي للوحدة

الرقم التسلسلي للإطار

الطراز

T3xh <input type="checkbox"/>	T3xm <input type="checkbox"/>	T3xe <input type="checkbox"/>	T1xe <input type="checkbox"/>	T3x <input type="checkbox"/>	T1x <input type="checkbox"/>
-------------------------------	-------------------------------	-------------------------------	-------------------------------	------------------------------	------------------------------

* استخدم المعلومات أعلاه عند الاتصال للحصول على الخدمة.



T3x

التمرين

وصف وحدة T3X

يتم فحص جهاز Matrix قبل تعبئته. يتم شحنه في جزأين: القاعدة والوحدة. أفرغ الوحدة من العبوة بعناية وتخلص من مواد الصندوق. ملحوظة: يوجد غلاف رفيع واق من البلاستيك الشفاف على غطاء الوحدة الذي يجب إزالته قبل الاستخدام.

- (A) **مفاتيح التدريب:** عرض البرنامج البسيط وأزرار التحديد. اضغط على زر اختبار اللياقة للتبديل عبر الاختيارات المتاحة.
- (B) **GO (انطلاق):** بدء التشغيل بلمسة واحدة.
- (C) **ENTER (إدخال):** لتأكيد إعداد كل برنامج.
- (D) **السابق:** الانتقال إلى إعداد البرنامج السابق.
- (E) **لوحة مفاتيح الأرقام:** تتيح إجراء عمليات إدخال الأرقام بسهولة.
- (F) **الميل لأعلى/الأسفل:** ضبط الميل وإجراء اختيارات البرنامج.
- (G) **السرعة لأعلى/الأسفل:** ضبط السرعة وإجراء اختيارات البرنامج.
- (H) **الوقت لأعلى/الأسفل:** ضبط وقت التدريب.
- (I) **عرض التبديل:** التبديل بين 3 صفوف من معلومات التدريب المعروضة في شاشة LED. ستقوم الوحدة بالتبديل تلقائياً بين معلومات التدريب إذا تم الضغط على زر عرض التبديل والاستمرار في الضغط عليه لمدة 3 ثوان.
- (J) **التوقف الطارئ/تثبيت الحركة:** لإيقاف جميع الوظائف وتثبيت حركة الوحدة. يجب إعادة التوقف الطارئ في هذه المشاية الكهربائية إلى موضعه الأصلي للسماح بالتشغيل العادي للوحدة.
- (K) **إيقاف:** لإنهاء التدريب وعرض بيانات ملخص التدريب.
- (L) **إيقاف مؤقت:** لإيقاف التدريب مؤقتاً. يمكن تعيين مدة الإيقاف المؤقت في وضع الإدارة أو الهندسة.
- (M) **التبريد:** لوضع المشاية الكهربائية في وضع التبريد. يعتمد وقت التبريد على طول التدريب. سيكون طول مدة التبريد للتدريبات التي تستغرق 19 دقيقة أو أقل دقيقتين. سيكون طول مدة التبريد للتدريبات التي تستغرق 20 دقيقة أو أكثر 5 دقائق.
- (N) **منفذ USB:** تستخدم لتحديث البرامج فقط.

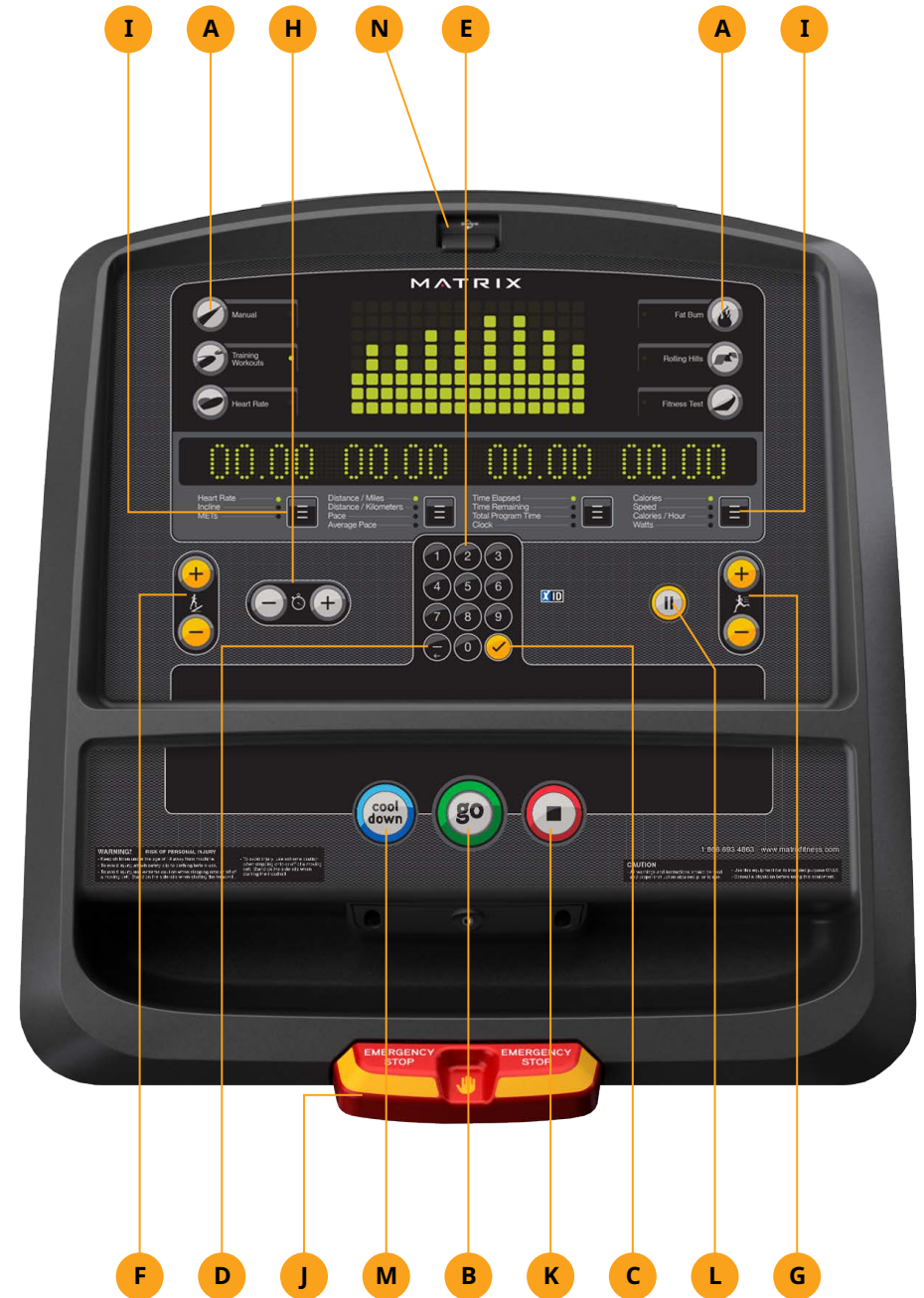



T1x

العربية

وصف وحدة T1X

يتم فحص جهاز Matrix قبل تعبئته. يتم شحنه في جزأين: القاعدة والوحدة. أفرغ الوحدة من العبوة بعناية وتخلص من مواد الصندوق. ملحوظة: يوجد غلاف رفيع واق من البلاستيك الشفاف على غطاء الوحدة الذي يجب إزالته قبل الاستخدام.

- (A) **مفاتيح التدريب:** عرض البرنامج البسيط وأزرار التحديد. اضغط على زر اختبار اللياقة للتبديل عبر الاختيارات المتاحة.
- (B) **GO (انطلاق):** بدء التشغيل بلمسة واحدة.
- (C) **ENTER (إدخال):** لتأكيد إعداد كل برنامج.
- (D) **السابق:** الانتقال إلى إعداد البرنامج السابق.
- (E) **لوحة مفاتيح الأرقام:** تتيح إجراء عمليات إدخال الأرقام بسهولة.
- (F) **الميل لأعلى/الأسفل:** ضبط الميل وإجراء اختيارات البرنامج.
- (G) **السرعة لأعلى/الأسفل:** ضبط السرعة وإجراء اختيارات البرنامج.
- (H) **الوقت لأعلى/الأسفل:** ضبط وقت التدريب.
- (I) **عرض التبديل:** التبديل بين 3 صفوف من معلومات التدريب المعروضة في شاشة LED. ستقوم الوحدة بالتبديل تلقائيًا بين معلومات التدريب إذا تم الضغط على زر عرض التبديل والاستمرار في الضغط عليه لمدة 3 ثوانٍ.
- (J) **التوقف الطارئ/تثبيت الحركة:** لإيقاف جميع الوظائف وتثبيت حركة الوحدة. يجب إعادة التوقف الطارئ في هذه المشابهة الكهربائية إلى موضعه الأصلي للسماح بالتشغيل العادي للوحدة.
- (K) **إيقاف:** لإنهاء التدريب وعرض بيانات ملخص التدريب.
- (L) **إيقاف مؤقت:** لإيقاف التدريب مؤقتًا. يمكن تعيين مدة الإيقاف المؤقت في وضع الإدارة أو الهندسة.
- (M) **التبريد:** لوضع المشابهة الكهربائية في وضع التبريد. يعتمد وقت التبريد على طول التدريب. سيكون طول مدة التبريد للتدريبات التي تستغرق 19 دقيقة أو أقل دقيقتين. سيكون طول مدة التبريد للتدريبات التي تستغرق 20 دقيقة أو أكثر 5 دقائق.
- (N) **منفذ USB:** تستخدم لتحديثات البرامج فقط.





T3xm

التمرين

وصف وحدة T3XM

يتم فحص جهاز Matrix قبل تعبئته. يتم شحنه في جزأين: القاعدة والوحدة. أفرغ الوحدة من العبوة بعناية وتخلص من مواد الصندوق. ملحوظة: يوجد غلاف رفيع واق من البلاستيك الشفاف على غطاء الوحدة الذي يجب إزالته قبل الاستخدام.

- (A) **مفاتيح التدريب:** عرض البرنامج وأزرار التحديد. اضغط على زر اختبار اللياقة للتبديل عبر الاختيارات المتاحة.
- (B) **GO (انطلاق):** بدء التشغيل بلمسة واحدة.
- (C) **ENTER (إدخال):** لتأكيد إعداد كل برنامج.
- (D) **السابق:** الانتقال إلى إعداد البرنامج السابق.
- (E) **لوحة مفاتيح الأرقام:** تتيح إجراء عمليات إدخال الأرقام بسهولة.
- (F) **الميل لأعلى/الأسفل:** ضبط الميل وإجراء اختيارات البرنامج.
- (G) **السرعة لأعلى/الأسفل:** ضبط السرعة وإجراء اختيارات البرنامج.
- (H) **الوقت لأعلى/الأسفل:** ضبط وقت التدريب.
- (I) **عرض التبديل:** التبديل بين 3 صفوف من معلومات التدريب المعروضة في شاشة LED. ستقوم الوحدة بالتبديل تلقائياً بين معلومات التدريب إذا تم الضغط على زر عرض التبديل والاستمرار في الضغط عليه لمدة 3 ثوان.
- (J) **التوقف الطارئ/تثبيت الحركة:** لإيقاف جميع الوظائف وتثبيت حركة الوحدة. يجب إعادة التوقف الطارئ في هذه المشاية الكهربائية إلى موضعه الأصلي للسماح بالتشغيل العادي للوحدة.
- (K) **إيقاف:** لإنهاء التدريب وعرض بيانات ملخص التدريب.
- (L) **إيقاف مؤقت:** لإيقاف التدريب مؤقتاً. يمكن تعيين مدة الإيقاف المؤقت في وضع الإدارة أو الهندسة.
- (M) **التبريد:** لوضع المشاية الكهربائية في وضع التبريد. يعتمد وقت التبريد على طول التدريب.
- (N) **إتجاه الحزام:** لضغط لتغيير إتجاه الحزام من الأمام إلى الخلف.
- (O) **منفذ USB:** تستخدم لتحديثات البرامج فقط.

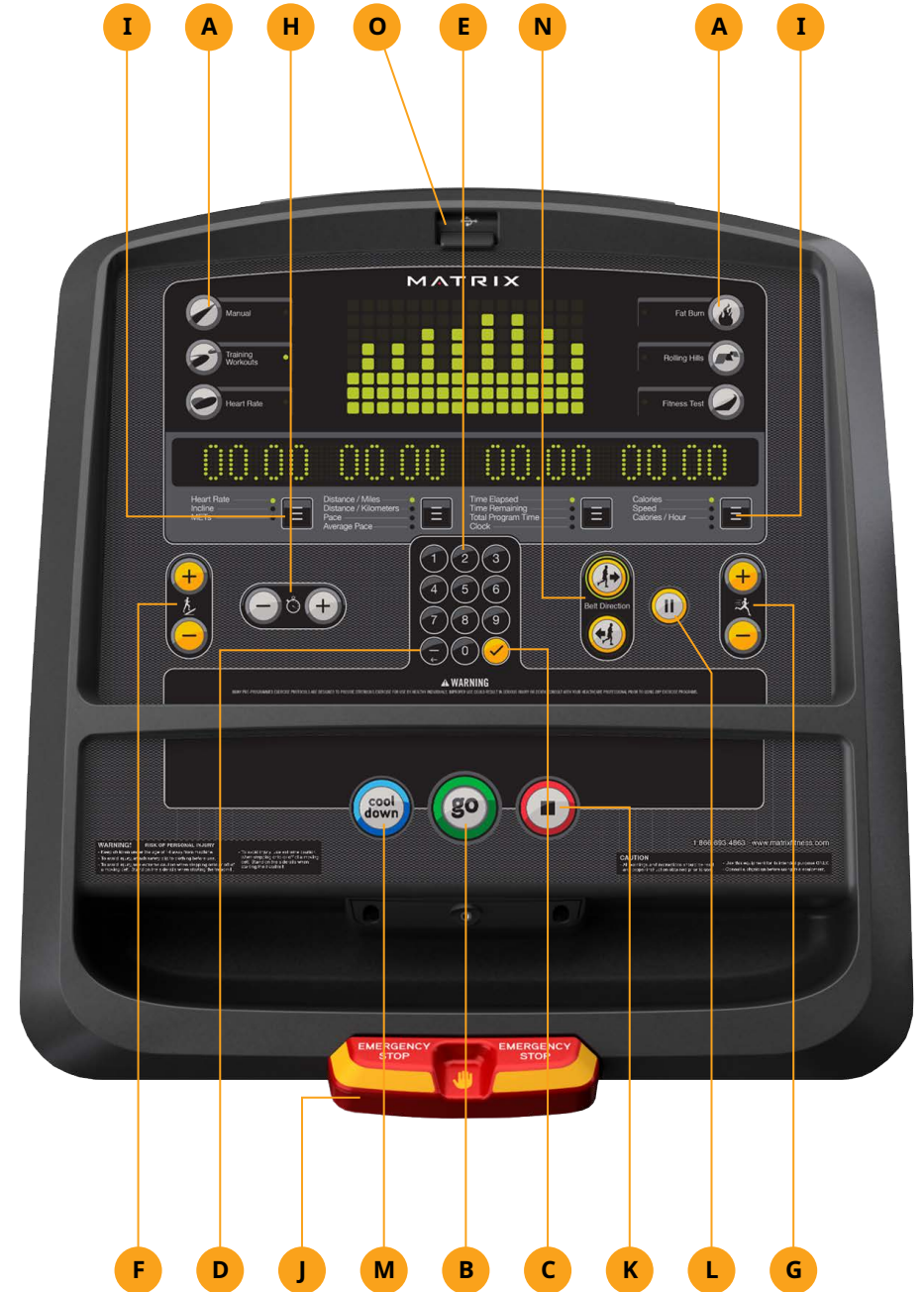



T1xe
T3xe
T3xh

العربية

وصف وحدة T1XE/T3XE/T3XH

يتم فحص جهاز Matrix قبل تعبئته. يتم شحنه في جزأين: القاعدة والوحدة. أفرغ الوحدة من العبوة بعناية وتخلص من مواد الصندوق. ملحوظة: يوجد غلاف رفيع واق من البلاستيك الشفاف على غطاء الوحدة الذي يجب إزالته قبل الاستخدام.

يحتوي جهاز T1xe/T3xe/T3xh على شاشة لمس مدمجة تمامًا. يتم شرح جميع المعلومات اللازمة للتدريبات على الشاشة. يُنصح بشدة باستكشاف الواجهة. تمنح المعلومات التي توضح كيفية إجراء البرمجة للعديد من التدريبات شرحًا حول محتويات كل شاشة على جهاز T1xe/T3xe/T3xh.

(A) GO (انطلاق): بدء التشغيل بلمسة واحدة.

(B) الميل لأعلى/الأسفل: ضبط الميل وإجراء اختيارات البرنامج.

(C) السرعة لأعلى/الأسفل: ضبط السرعة وإجراء اختيارات البرنامج.

(D) PAUSE (إيقاف مؤقت) (يتم العرض على الشاشة أثناء التدريب): لإيقاف التدريب مؤقتًا. يمكن تعيين مدة الإيقاف المؤقت في وضع الإدارة أو الهندسة. أثناء الإيقاف المؤقت، يمكن للمستخدم اختيار إيقاف أو متابعة التدريب.

(E) COOL DOWN (تبريد) (يتم العرض على الشاشة أثناء التدريب): لوضع المشاية الكهربائية في وضع التبريد. يعتمد وقت التبريد على طول التدريب. سيكون طول مدة التبريد للتدريبات التي تستغرق 19 دقيقة أو أقل دقيقتين. سيكون طول مدة التبريد للتدريبات التي تستغرق 20 دقيقة أو أكثر 5 دقائق.

(F) التوقف الطارئ/تثبيت الحركة: لإيقاف جميع الوظائف وتثبيت حركة الوحدة. يجب إعادة التوقف الطارئ في هذه المشاية الكهربائية إلى موضعه الأصلي للسماح بالتشغيل العادي للوحدة.

(G) VOLUME UP/DOWN (رفع/خفض مستوى الصوت): لضبط خرج مستوى الصوت عبر سماعات الرأس.

(H) CHANNEL UP/DOWN (قناة لأعلى/الأسفل): يتيح تحديد القناة على تلفاز الوحدة المدمجة.

(I) HOME (الصفحة الرئيسية): سيقوم بإعادة المستخدم إلى الصفحة الرئيسية مرة أخرى.

(J) LAST CHANNEL (آخر قناة): يتيح للمستخدم الانتقال بين القناة الحالية والقناة السابقة التي كان يعرضها.

(K) وضع العرض: يتيح للمستخدم التنقل بين أوضاع العرض.

(L) كتم/CC: لكنم الصوت وتشغيل أو إيقاف تشغيل التسمية التوضيحية المغلقة.

(M) لوحة مفاتيح الأرقام: تتيح إجراء عمليات إدخال الأرقام بسهولة.





T1xe
T3xe
T3xh

التمرين

شاشة تسجيل الدخول

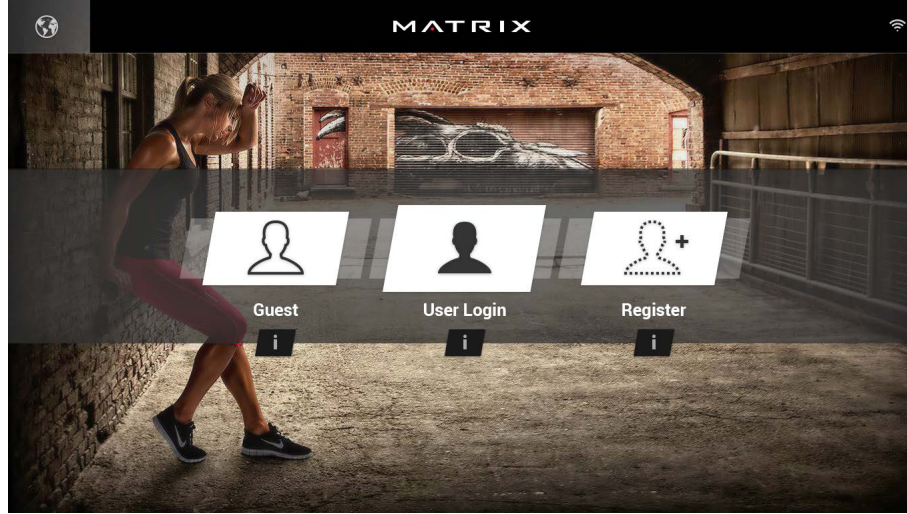

شاشة GO (انطلاق)

- المس (انطلاق) لبدء التدريب على الفور. أو...
- المس الزر **WORKOUT CATEGORY (فئة التدريب)** الذي اخترته لتخصيص التدريب الخاص بك.

إعداد البرنامج

- (1) بعد تحديد زر **WORKOUT CATEGORY (فئة التدريب)**، حدد أحد البرامج المدرجة على اليسار. لمزيد من المعلومات حول برنامج محدد، المس (i).
- (2) استخدم عناصر التحكم في شريط التمرير لضبط إعدادات البرنامج.
- (3) اضغط على **GO (انطلاق)** لبدء التدريب.

ملحوظة: تختلف التدريبات والميزات بناءً على نوع الطراز، وعمليات تكوين الوحدة وإصدارات البرامج والخيارات التي تم شراؤها.

تشغيل وحدة T1XE/T3XE/T3XH

بدء التشغيل

- المس زر **User (المستخدم)** لتسجيل الدخول باستخدام XID.
- المس زر **Guest (الضيف)** للتدريب بطريقة مجهولة.
- المس زر **Register (التسجيل)** لإنشاء XID جديد.
- للمساعدة أو مزيد من المعلومات، المس (i).
- لتغيير اللغة، المس (globe icon).

تسجيل دخول المستخدم

- (1) أدخل XID الخاص بك والمس (✓).
- (2) أدخل رمز المرور الخاص بك والمس (✓).

تسجيل مستخدم جديد

- (1) أليس لديك حساب XID؟ التسجيل سهل.
- (2) اتبع المطالبات التي تظهر على الشاشة لإنشاء حسابك المجاني.
- (3) قم بمراجعة معلوماتك وحدد مربع **أوافق على الشروط والأحكام** لمراجعة الشروط والأحكام.
- (4) المس (✓) لاستكمال التسجيل. حسابك نشط الآن وتم تسجيل دخلك.



T3xh

العربية

وصف وحدة T3XH (الهجين)

يتم فحص جهاز Matrix قبل تعبئته. يتم شحنه في جزأين: القاعدة والوحدة. أفرغ الوحدة من العبوة بعناية وتخلص من مواد الصندوق. ملحوظة: يوجد غلاف رفيع واق من البلاستيك الشفاف على غطاء الوحدة الذي يجب إزالته قبل الاستخدام.

يحتوي جهاز T3xh على شاشة لمس مدمجة تماماً. يتم شرح جميع المعلومات اللازمة للتدريبات على الشاشة. ينصح بشدة باستكشاف الواجهة. تمنح المعلومات التي توضح كيفية إجراء البرمجة للعديد من التدريبات شرحاً حول محتويات كل شاشة على جهاز T3xh.

- (A) **GO/STOP (انطلاق/إيقاف):** بدء التشغيل بلمسة واحدة (يتم العرض على الشاشة قبل التدريب). اضغط لإنهاء التدريب وعرض بيانات ملخص التدريب.
- (B) **الميل لأعلى/الأسفل:** لضبط الميل أثناء التدريب.
- (C) **السرعة لأعلى/الأسفل:** لضبط السرعة أثناء التدريب.
- (D) **إيقاف مؤقت:** لإيقاف التدريب مؤقتاً. يمكن تعيين مدة الإيقاف المؤقت في وضع الإدارة أو الهندسة.
- (E) **إتجاه الحزام:** اضغط لتغيير إتجاه الحزام من الأمام إلى الخلف.
- (F) **التوقف الطارئ/تهيئة الحركة:** لإيقاف جميع الوظائف وتثبيت حركة الوحدة. يجب إعادة التوقف الطارئ في هذه المشاية الكهربائية إلى موضعه الأصلي للسماح بالتشغيل العادي للوحدة.
- (G) **ملحوظة:** لم يتم تمكين ميزات الترفيه في الهجين.



التطبيقات والترفيه



T1xe
T3xe

الترفيه



مستعرض الويب
الوصول إلى شبكة الإنترنت العالمية أثناء التدريب.



قائمة المرافق
عرض الجدول الزمني لأحداث المرافق ومعلومات أخرى.



YOUTUBE
استعراض ومشاهدة ملفات فيديو YouTube أثناء التدريب.



FACEBOOK
استعراض صفحة Facebook أثناء التدريب.



TWITTER
الوصول إلى موجز Twitter أثناء التدريب.



NETFLIX
استعراض ومشاهدة ملفات فيديو Netflix أثناء التدريب.
يلزم وجود حساب Netflix للوصول إلى المحتوى.



HULU
استعراض ومشاهدة ملفات فيديو Hulu أثناء التدريب. يلزم وجود حساب Hulu للوصول إلى المحتوى.



VEVO
استعراض ومشاهدة ملفات فيديو Vevo أثناء التدريب. يلزم وجود حساب Vevo للوصول إلى المحتوى.



MYFITNESS PAL
فقد الوزن باستخدام تطبيق MyFitnessPal، التطبيق الأسرع والأسهل لاستخدام عداد السعرات الحرارية.



بسيط
يتم عرض إحصائيات التدريب في 3 نوافذ قابلة للتخصيص.



المسار
لعرض مسار طوله 400 متر (1/4 ميل). تتيح ميزة التقسيم لك تتبع أسرع الدورات وتحسين وقتك.



تقدير نشاط
يتم عرض معلومات التدريب الخاصة بك وتظهر دورات التقدير النشط. باستخدام التقدير النشط، تخطّ حدود التدريب العادي أثناء المشي أو الجري عبر جهات غربية.



المعدل المطلوب لضربات القلب
تتبع مدى تقدمك أثناء التدريب على برنامج المعدل المطلوب لضربات القلب.



اختبار اللياقة
تتبع مدى تقدمك أثناء التدريب على برنامج اختبار اللياقة.



تغيير التدريب
حدد تدريباً مختلفاً بدون إيقاف تدريبك الحالي.



الوسائط
الاتصال والتحكم في ملفات الصوت والفيديو على الشاشة عبر منفذ USB أو Bluetooth.



التلفاز
مشاهدة التلفاز المباشر.



الطقس
الحصول على معلومات الطقس المحلي.

ملحوظة: تختلف التدريبات والميزات بناءً على نوع الطراز، وعمليات تكوين الوحدة وإصدارات البرامج والخيارات التي تم شراؤها.

الشاشة الرئيسية



شاشة GO (انطلاق)



T1xe
T3xe

العربية

الشاشة الرئيسية

- يتم إظهار اسم المستخدم أو الضيف في الركن العلوي الأيسر.
- المس  لتغيير إحصاءات التدريب المعروضة أسفل الشاشة.
- المس  للرجوع إلى الشاشة الرئيسية عند استخدام أحد التطبيقات.
- المس  لضبط مستوى الصوت، أو لإقران جهاز BLUETOOTH أو لتغيير مصدر الصوت (التلفاز، الوسائط، تطبيق التقدير النشط، وما إلى ذلك).
- المس  لزيادة أو تقليل مستوى الكثافة، أو السرعة أو الميل.
- المس  لاستخدام لوحة المفاتيح لتعيين مستوى الكثافة أو السرعة أو الميل. اضغط على  لتأكيد التغيير.
- المس  لتغيير مستوى الكثافة أو السرعة أو الميل إلى الإعداد السابق مرة أخرى.
- المس  لإيقاف التدريب مؤقتًا والمس  للاستئناف. ملحوظة: بعد الاستئناف، سيتم إعادة ضبط مستويات السرعة والميل والكثافة.
- أثناء الإيقاف المؤقت، المس  لإنهاء التدريب.
- المس  لزيادة أو تقليل مدة التدريب.
- المس  للدخول إلى وضع التبريد. يستمر التبريد لبعض دقائق أثناء تقليل كثافة التدريب، مما يتيح لجسمك الوقت الكافي للراحة من التدريب.
- المس  لقفل الشاشة لمنع إجراء لمسات الشاشة العرضية. المسه مرة أخرى لإلغاء قفل الشاشة والسماح بلمسات الشاشة.

إعداد البرنامج

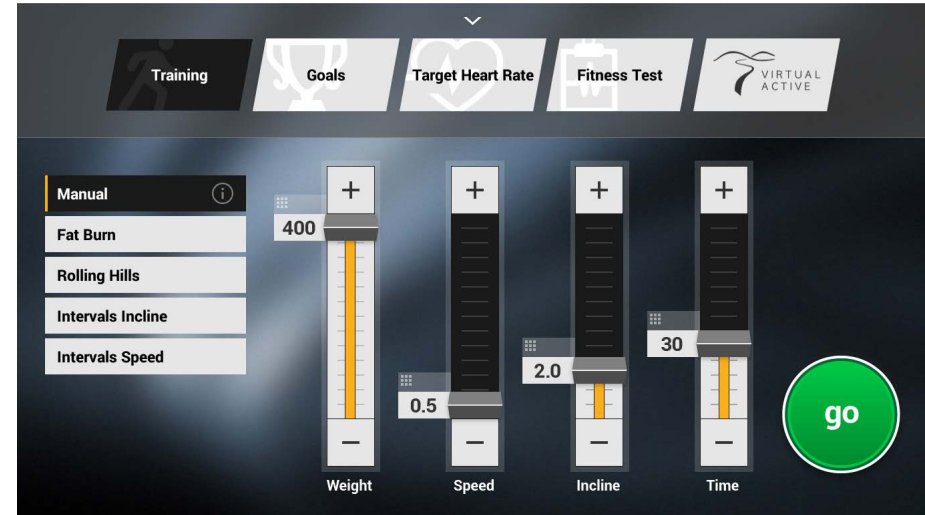

ملحوظة: تختلف التدريبات والميزات بناءً على نوع الطراز، وعمليات تكوين الوحدة وإصدارات البرامج والخيارات التي تم شراؤها.

ملحوظة:

تم اختبار هذا الجهاز وثبت أنه يتوافق مع حدود الأجهزة الرقمية من الفئة B، بموجب الفقرة 15 من قواعد لجنة الاتصالات الفيدرالية. تم تصميم هذه الحدود لتوفير حماية معقولة ضد التداخل الضار عند التركيب في المنازل. يولد هذا الجهاز طاقة من الترددات اللاسلكية ويستخدمها ويمكن أن يشعها كذلك، وإذا لم يتم تركيبه واستخدامه وفقاً للإرشادات، فقد يتسبب في تداخل ضار مع الاتصالات المعتمدة على الموجات اللاسلكية. ومع ذلك لا يوجد أي ضمان بأن هذا التداخل لن يحدث أثناء التركيب في وضع معين. إذا تسبب هذا الجهاز في حدوث تداخل ضار مع استقبال الموجات اللاسلكية أو موجات التلفاز، التي يمكن تحديدها عن طريق تشغيل وإيقاف تشغيل الجهاز، فينبغي على المستخدم محاولة تصحيح التداخل بواسطة إجراء أو أكثر من الإجراءات التالية:

- إعادة توجيه أو إعادة تحديد موقع هوائي الاستقبال.
- زيادة الفاصل بين الجهاز وجهاز الاستقبال.
- توصيل الجهاز بمنفذ على دائرة كهربية مختلفة عن الدائرة المتصل بها جهاز الاستقبال.
- استشارة الوكيل أو فني التلفاز/الراديو المختص للحصول على المساعدة.

قد تؤدي التغييرات أو التعديلات التي لا توافق عليها الجهة المسؤولة عن التوافق صراحةً إلى إبطال صلاحية المستخدم لتشغيل هذا الجهاز.

بيان التعرض لإشعاع الموجات اللاسلكية التابعة للجنة الاتصالات الفيدرالية:

1. يجب ألا يتم وضع جهاز الإرسال هذا أو تشغيله بالتزامن مع أي هوائي أو جهاز إرسال آخر.
2. يتوافق هذا الجهاز مع حدود التعرض لإشعاع الموجات اللاسلكية التابعة للجنة الاتصالات الفيدرالية المنصوص عليها لبيئة غير محدودة. يجب تركيب هذا الجهاز وتشغيله على مسافة قدرها 20 سنتيمتراً على الأقل بين الرادياتير وجسمك.

MATRIX